

PROJETO BÁSICO DE ENGENHARIA

PAVIMENTAÇÃO EM PARALELEPÍPEDO NO MUNICÍPIO DE CASTELO DO PIAUÍ- PI.

TOTAL 5180 M²

Leonardo Viana Pereira Da Silva
Engenheiro Civil
CREA 1918381240

DEZEMBRO DE 2023

1.0 – Apresentação

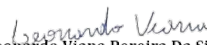

Leonardo Viana Pereira Da Silva
Engenheiro Civil
CREA 1918381240

1.0 – APRESENTAÇÃO

O presente trabalho apresenta o Projeto Básico de Engenharia de Execução de Pavimentação em Paralelepípedo no município de CASTELO DO PIAUÍ/PI.

A apresentação contempla todos os elementos necessários para que as empresas licitantes possam compor os preços dos serviços e obras para as suas propostas, como também a sua execução.

Para a elaboração do Projeto Básico, inicialmente foram realizados estudos preliminares das ruas, os quais foram desenvolvidos observando o traçado existente. A seleção do traçado levou em consideração todos os dados colhidos nestes estudos, além das condicionantes de ordem ambiental.

Leonardo Viana Pereira Da Silva
Engenheiro Civil
CREA 1918381240

2.0 – Objetivo do Projeto

Leonardo Viana Pereira Da Silva
Engenheiro Civil
CREA 1918381240

2.0 – OBJETIVO DO PROJETO

O objetivo desse projeto visa oferecer conforto e maior segurança para os usuários das ruas projetadas e melhorar as condições de tráfego. Com a execução deste projeto facilitará a locomoção ruas o município de CASTELO DO PIAUI do Piauí/PI, proporcionando condições melhores para o desenvolvimento. A pavimentação de ruas constitui uma obra de elevada abrangência social, pois a execução do referido projeto irá proporcionar às ruas um escoamento superficial, reduzindo substancialmente o acúmulo de águas e, conseqüentemente, erradicando os focos de doenças e melhorando a qualidade de vida da população beneficiada.

A implantação dessa pavimentação é de suma importância pois possibilitar acesso a pontos Turístico importante do Município. A implantação de pavimentação em paralelepípedo tem como objetivo melhorar a qualidade de vida da população uma vez que o pavimento de paralelepípedos é considerado ecologicamente correto, pois permitem a infiltração da água de chuva recarregando o lençol freático e minimizando os efeitos de enchentes. Além de absorver menos calor, propiciam o crescimento de determinadas gramíneas que ajudam a diminuir a temperatura.

Leonardo Viana Pereira Da Silva
Engenheiro Civil
CREA 1918381240

3.0 – Caracterização do Município

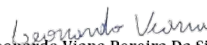

Leonardo Viana Pereira Da Silva
Engenheiro Civil
CREA 1918381240

3.0- CARACTERIZAÇÃO DO MUNICÍPIO

3.1 - Localização

[CASTELO DO PIAUI](#) é uma cidade do [Estado do Piauí](#). O município se estende por 2 063,960km² e contava com 19 716 habitantes estimada para o ano de 2021 segundo IBGE. Com densidade demográfica é de 9,6 habitantes por km² no território do município. Localiza-se na microrregião de Campo Maior, mesorregião do Centro-Norte Piauiense, tendo como limites ao norte o município de Pedro II, ao sul São Miguel do Tapuio, a leste Área em Litígio Piauí-Ceará, e a oeste Campo Maior, Alto Longá e São João da Serra.

A sede municipal tem as coordenadas geográficas de 05°19'19" de latitude sul e 41°33'10" de longitude oeste de Greenwich e dista cerca de 190 km de Teresina.

Leonardo Viana Pereira Da Silva
Engenheiro Civil
CREA 1918381240

4.0 – Memorial Descritivo

Leonardo Viana Pereira Da Silva
Engenheiro Civil
CREA 1918381240

4.0 - MEMORIAL DESCRITIVO

A obra consiste na pavimentação em paralelepípedo de Ruas no município de CASTELO DO PIAUI/PI, contemplando as seguintes ruas:

ITEM	NOME	COMPRIMENTO	LARGURA	AREA
1	RUA 01 GONÇALVES DIAS	420,00	6,00	2.520,00
2	RUA 02 JOSE GUIMARAES COSTA	380,00	7,00	2.660,00
			AREA TOTAL	5.180,00

4.1 - Descrição dos Serviços:

Todos os materiais a serem empregados na obra deverão ser comprovadamente de boa qualidade e satisfazer rigorosamente as especificações a seguir. Além disso, todos os serviços serão executados em completa obediência aos princípios de boa técnica, devendo ainda satisfazer rigorosamente às Normas Brasileiras. Durante a obra será feita periódica remoção de todo entulho e detritos que venham a se acumular no local. Caberá à empreiteira fornecer todas as ferramentas, instalações provisórias, maquinaria e aparelhamento adequado a mais perfeita execução dos serviços contratados.

Leonardo Viana Pereira Da Silva
Engenheiro Civil
CREA 1918381240

5.0 – Especificações Técnicas

Leonardo Viana Pereira Da Silva
Engenheiro Civil
CREA 1918381240

5.0 - ESPECIFICAÇÕES TÉCNICAS

5.1 – SERVIÇOS PRELIMINARES

5.1.1 – Placa da obra:

A placa deverá ser confeccionada em chapa galvanizada, montada sobre moldura de madeira, com pintura a base de poliuretano, resistente às intempéries.

A placa da obra deverá ter dimensões de 2,00 x 3,00 m, conforme os padrões exigidos. Terão sustentação em frechais de madeira 7,5 x 7,5 cm, na altura estabelecida pelas normas. As inscrições deverão ter todas as informações básicas sobre a obra.

5.1.2 – Administração local da obra:

A administração local consiste em formação de estrutura administrativa no canteiro de obra com equipamentos, técnico nas áreas específica para execução e gerenciamento dos serviços.

5.2 – TERRAPLENAGEM

5.2.1 – Regularização do Subleito:

Os serviços de regularização compreendem a execução de cortes e aterros de até 20,0 cm de espessura para nivelamento do terreno, sendo executado com o auxílio de equipamentos apropriados para o serviço;

Após a regularização, o subleito receberá um colchão cujo material terá expansão igual ou inferior a 2%.

5.3 – PAVIMENTAÇÃO DE VIAS:

5.3.1 – Assentamento de guia (meio-fio):

O meio-fio será executado em concreto pré-moldado no traço 1:3:6 e deverá ter seção retangular com dimensões 100X15X13X30 CM (Comprimento X Base Inferior X Base Superior X Altura) e resistência superior ou igual a 10 MPa.

A abertura de valas para assentamento de meio fio deverá ter a profundidade de 20 cm para fixação do meio fio.

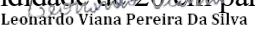
Leonardo Viana Pereira Da Silva
Engenheiro Civil
CREA 1918381240

As peças de meio fio devem estar perfeitamente prumadas, niveladas e acomodadas para ser

chumbadas nas valas. O rejuntamento de meio-fio será efetuado com argamassa de cimento e areia média no traço de 1:3.

5.3.2 – Assentamento de pedras:

Inicialmente serão assentadas as pedras mestras com espaçamento de 1,00m (um metro) no sentido transversal e cerca de 4,00m (quatro metros) no sentido longitudinal, sempre obedecendo ao abaulamento do eixo para as bordas da rua de 3 a 5%.

Segue-se assentamento das demais pedras, interligadas e bem unidas, de modo que não coincidam as juntas vizinhas, ficando as de forma em sentido transversal ao eixo da via pública, devidamente caldeadas e/ou rejuntadas em argamassa no traço 1:3 (cimento e areia grossa lavada).

5.3.3 – Compactação mecânica da pavimentação:

Após o assentamento, as pedras devem ser compactadas com compactador mecânico tipo sapo até se promover uma perfeita acomodação do pavimento para posterior caldeamento ou rejuntamento. Não é permitido o empoçamento de água de qualquer natureza no pavimento.

5.3.4 – Sarjeta:

As sarjetas serão executadas com a mesma pedra utilizada na pavimentação da via, sendo que o pavimento terá um rebaixamento na região da sarjeta em relação à pista de rolamento. Terão largura de 40 cm e 4cm de espessura e inclinação de 2,5% ao longo do meio-fio e inclinação de 17,5% na direção transversal à pista de rolamento

5.4 – SINALIZAÇÃO:

5.4.1 – Placa de identificação da rua:

A placa deverá ser confeccionada em chapa galvanizada (25x45) cm, pintada com esmalte, com cores e forma conforme o desenho anexado. Será fixada por duas abraçadeiras tipo D 2” em um tubo de ferro galvanizado e = 3,65 cm e DN 2” com costura, de 2,8 m de comprimento, sendo 70 cm enterrado numa cava de 10 x 10 x 70 cm que logo após locado o tubo, será chumbado com concreto no traço 1:4:5 (cimento, areia grossa e brita). A placa deverá estar no mínimo 70 cm de distância do meio fio conforme norma do DENATRAN.

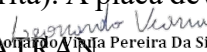
Leonardo Pereira Da Silva
Engenheiro Civil
CREA 1918381240

5.4.2 – Placa de advertência parada obrigatória:

A placa deverá ser confeccionada em chapa galvanizada 0,26 m², pintada material refletível. Será fixada por duas abraçadeiras tipo D 2” em um tubo de ferro galvanizado e = 3,65 cm e DN 2” com costura, de 2,8 m de comprimento, sendo 70 cm enterrado numa cava de 10 x 10 x 70 cm que logo após locado o tubo, será chumbado com concreto no traço 1:4:5 (cimento, areia grossa e brita). A placa deverá estar no mínimo 70 cm de distância do meio fio conforme norma do DENATRAN.

5.5 – MEDIÇÕES E PAGAMENTOS

Os serviços acima descritos serão pagos mediante medição mensal, parcial ou total, de acordo com critério adotado pelo Órgão.

5.6 – NORMAS GERAIS DE TRABALHO

5.6.1 - Materiais

Todos os materiais devem estar de acordo com as especificações. Caso a fiscalização julgue necessária, poderá solicitar da executante a informação por escrito dos locais de origem dos materiais.

A executante deverá submeter à aprovação da fiscalização, amostras de todos os materiais a serem utilizados e todos os materiais empregados deverão estar integralmente de acordo com as amostras aprovadas visualmente.

A executante deverá efetuar controles necessários para assegurar que a qualidade dos materiais empregados está em conformidade com as especificações.

Nenhum pagamento adicional será efetuado em remuneração aos serviços acima descritos e seus custos deverão estar incluídos nos preços unitários constantes de sua proposta.

Após a celebração do contrato, não será levado em conta qualquer reclamação ou solicitação de alteração dos preços constantes de sua proposta.

5.7 – RESPONSABILIDADE PELO SERVIÇO

A fiscalização deverá decidir as questões que venham a surgir quando a quantidade e aceitabilidade dos materiais fornecidos, serviços executados, andamento, especificações e cumprimento satisfatório às cláusulas do contrato.

Nenhuma operação de importância será iniciada sem o consentimento escrito da fiscalização

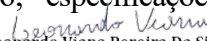
Leonardo Viana Pereira Da Silva
Engenheiro Civil
CREA 1918381240

ou sem uma notificação escrita da executante, apresentada com antecedente suficiente para que a fiscalização tome as providências para inspeção antes das operações. Os serviços iniciados sem a observância destas exigências poderão ser rejeitados. A empresa executora dos serviços deve apresentar a referida ART de execução da obra para ser anexada ao projeto básico.

Leonardo Viana Pereira Da Silva
Engenheiro Civil
CREA 1918381240

6.0 – Planilha Orçamentária

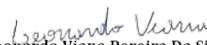
Leonardo Viana Pereira Da Silva
Engenheiro Civil
CREA 1918381240

6.1 – Memoria de Cálculo

Leonardo Viana Pereira Da Silva
Engenheiro Civil
CREA 1918381240

OBRA: EXECUÇÃO DE PAVIMENTAÇÃO EM PARALELEPÍEDO
MEMÓRIA DE CÁLCULO - QUANTITATIVOS DA PLANILHA ORÇAMENTÁRIA

LOCALIZAÇÃO: CASTELO DO PIAUI - PI

MUNICÍPIO: CASTELO DO PIAUI- PI



TRECHO: RUA 01 GONÇALVES DIAS; RUA 02 JOSE GUIMARAES COSTA ;

EXTENSÃO: 800,000 m

COMPRIENTO (C)	LARGURA (L)	ALTURA (H)	QUANTIDADE (Q)	ÁREA (M²) OU VOLUME (M³) (A E V)	UNIDADE	OBSERVAÇÕES
----------------	-------------	------------	----------------	----------------------------------	---------	-------------

SERVIÇOS PRELIMINARES

PLACA DA OBRA (3,2 x 2,0)

ADM	%			UND	Unidade	ADMINISTRAÇÃO DE OBRA
	100,00			1,00	und	
1.1			Total	1,00	und	

ADMINISTRAÇÃO LOCAL DA OBRA

COMPRIENTO	LARGURA		QUANTIDADE	ÁREA	Unidade	ÁREA = C x L x Q
3,000	2,00		1,00	6,00	m²	
1.2			Total	6,00	m²	

CANTEIRO DE OBRA (LOCAÇÃO)

CANTEIRO	%			UND	Unidade	CANTEIRO DE OBRA
	100,00			1,00	und	
1.3			Total	1,00	und	

TERRAPLENAGEM

REGULARIZAÇÃO DE SUPERFÍCIES COM MOTONIVELADORA

COMPRIENTO	LARGURA		QUANTIDADE	ÁREA	Unidade	ÁREA = C x L x Q
420,00	6,00		1,00	2.520,00	m²	RUA 01 GONÇALVES DIAS
380,00	7,00		1,00	2.660,00	m²	RUA 02 JOSE GUIMARAES COSTA
2.1			Total	5.180,00	m²	ÁREA TOTAL

PAVIMENTAÇÃO

LOCAÇÃO DE PAVIMENTO

	COMPRIENTO		QUANTIDADE	COMPRIENTO	Unidade	COMPRIENTO = C x Q
	420,00		1,00	420,00	m	RUA 01 GONÇALVES DIAS
	380,00		1,00	380,00	m	RUA 02 JOSE GUIMARAES COSTA
3.1			Total	800,00	m	COMPRIENTO TOTAL

EXECUÇÃO EM PARALELEPÍEDOS COM COLCHÃO DE AREIA, REJUNTAMENTO COM ARGAMASSA TRAÇO 1:3 (CIMENTO E AREIA).

COMPRIENTO	LARGURA		QUANTIDADE	ÁREA	Unidade	ÁREA = C x L x Q
420,00	6,00		1,00	2.520,00	m²	RUA 01 GONÇALVES DIAS
380,00	7,00		1,00	2.660,00	m²	RUA 02 JOSE GUIMARAES COSTA
3.2			Total	5.180,00	m²	ÁREA TOTAL

COMPACTAÇÃO MECÂNICA DE CALÇAMENTO C/COMPACTADOR TIPO SAPO

COMPRIENTO	LARGURA		QUANTIDADE	ÁREA	Unidade	
420,00	6,00		1,00	2.520,00	m²	RUA 01 GONÇALVES DIAS
380,00	7,00		1,00	2.660,00	m²	RUA 02 JOSE GUIMARAES COSTA
3.3			Total	5.180,00	m²	COMPACTAÇÃO TOTAL

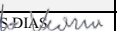
Leonardo Viana Pereira Da Silva
 Engenheiro Civil
 CREA 1918281240

OBRA: EXECUÇÃO DE PAVIMENTAÇÃO EM PARALELEPÍEDO
MEMÓRIA DE CÁLCULO - QUANTITATIVOS DA PLANILHA ORÇAMENTÁRIA

LOCALIZAÇÃO: CASTELO DO PIAUI - PI

MUNICÍPIO: CASTELO DO PIAUI- PI



TRECHO: RUA 01 GONÇALVES DIAS; RUA 02 JOSE GUIMARAES COSTA ;

EXTENSÃO: 800,000 m

COMPRIMENTO (C)	LARGURA (L)	ALTURA (H)	QUANTIDADE (Q)	ÁREA (M²) OU VOLUME (M³) (A E V)	UNIDADE	OBSERVAÇÕES
SERVIÇOS COMPLEMENTARES						
ASSENTAMENTO DE GUIA (MEIO-FIO) EM TRECHO RETO, CONFECCIONADA EM CONCRETO PRÉ-FABRICADO, DIMENSÕES 100X15X13X30 CM (COMPRIMENTO X BASE INFERIOR X BASE SUPERIOR X ALTURA), PARA VIAS URBANAS (USO VIÁRIO).						
	COMPRIMENTO		lado	COMPRIMENTO	Unidade	COMPRIMENTO = C x Q
	420,00		2,00	840,00	m	RUA 01 GONÇALVES DIAS
	380,00		2,00	760,00	m	RUA 02 JOSE GUIMARAES COSTA
4.1			Total	1.600,00	m	COMPRIMENTO TOTAL
ASSENTAMENTO DE GUIA (MEIO-FIO) EM TRECHO RETO, CONFECCIONADA EM CONCRETO PRÉ-FABRICADO, DIMENSÕES 100X15X13X30 CM (COMPRIMENTO X BASE INFERIOR X BASE SUPERIOR X ALTURA), PARA VIAS URBANAS (USO VIÁRIO) - CONTENÇÃO.						
	COMPRIMENTO	Cabeça	QUANTIDADE	COMPRIMENTO	Unidade	COMPRIMENTO = C x Q
Meio-fio Contenção	6,00		1,00	6,00		RUA 01 GONÇALVES DIAS
Meio-fio Contenção	7,00		2,00	14,00		RUA 02 JOSE GUIMARAES COSTA
4.2			Total	20,00	m	COMPRIMENTO TOTAL
EXCUÇÃO DE SARJETA DE CONCRETO MOLDADO IN LOCO EM TRECHO RETO, 30CM BASE X 5CM ALTURA						
	COMPRIMENTO	Cabeça	QUANTIDADE	COMPRIMENTO	Unidade	COMPRIMENTO = C x Q
	420,00		2,00	840,00	m	RUA 01 GONÇALVES DIAS
	380,00		2,00	760,00	m	RUA 02 JOSE GUIMARAES COSTA
4.3			Total	1.600,00	m	COMPRIMENTO TOTAL



Leonardo Viana Pereira Da Silva
 Engenheiro Civil
 CREA 1918381240

OBRA: EXECUÇÃO DE PAVIMENTAÇÃO EM PARALELEPÍEDO
MEMÓRIA DE CÁLCULO - QUANTITATIVOS DA PLANILHA ORÇAMENTÁRIA

LOCALIZAÇÃO: CASTELO DO PIAUI - PI
MUNICÍPIO: CASTELO DO PIAUI- PI
TRECHO: RUA 01 GONÇALVES DIAS; RUA 02 JOSE GUIMARAES COSTA ;
EXTENSÃO: 800,000 m



COMPRIIMENTO (C)	LARGURA (L)	ALTURA (H)	QUANTIDADE (Q)	ÁREA (M²) OU VOLUME (M³) (A E V)	UNIDADE	OBSERVAÇÕES
PLACA ESMALTADA PARA IDENTIFICAÇÃO NR DE RUA, DIMENSÕES 45X25CM						
PLACA DE RUA	QUANTIDADE			TOTAL	Unidade	
IDENT. NR DE RUA	2,00			2,00	und	RUA 01 GONÇALVES DIAS
IDENT. NR DE RUA	2,00			2,00	und	RUA 02 JOSE GUIMARAES COSTA
4.4			Total	4,00	und	QUANTIDADE TOTAL
TRANSPORTES						
TRANSPORTE DE AREIA (SARJETA) COM CAMINHÃO BASCULANTE DE 10M³ EM VIA URBANA PAVIMENTADA ADICIONAL PARA DMT EXCEDENTE A 30 KM						
Consumo Areia - Sarjeta Prevista (m³)	DMT (km)	Consumo Areia (0,63334 m³/m²)	Peso (ton)	Ton.Km	Unidade	TRANSPORTE= T.km
24,00	30,00	0,63334	22,80	684,01	t.km	OBS: Densidade= 1,5
5.1			Total	684,01	t.km	TRANSPORTE TOTAL
TRANSPORTE DE MEIO-FIO COM CAMINHÃO BASCULANTE DE 10M³ EM VIA URBANA PAVIMENTADA ADICIONAL PARA DMT EXCEDENTE A 30 KM (UNIDADE T.KM)						
Meio-fio (m³)	DMT (km)	Densidade	Peso (ton)	Ton.Km	Unidade	TRANSPORTE= T.km
68,04	30,00	2,40	163,30	4.898,88	t.km	
5.2			Total	4.898,88	t.km	TRANSPORTE TOTAL
TRANSPORTE DE CIMENTO (SARJETA) COM CAMINHÃO BASCULANTE DE 10M³ EM VIA URBANA PAVIMENTADA ADICIONAL PARA DMT EXCEDENTE A 30 KM (UNIDADE T.KM)						
Sarjeta Prevista (m³)	DMT (km)	Consumo Cimento (282,15207 m³/m²)	Peso (ton)	Ton.Km	Unidade	TRANSPORTE= T.km
24,00	30,00	282,15207	6,77	203,15	t.km	
5.3			Total	203,15	t.km	TRANSPORTE TOTAL
TRANSPORTE DE BRITA (SARJETA) COM CAMINHÃO BASCULANTE DE 10M³ EM VIA URBANA PAVIMENTADA ADICIONAL PARA DMT EXCEDENTE A 30 KM (UNIDADE T.KM)						
Consumo Brita - Sarjeta Prevista (m³)	DMT (km)	Consumo Brita (0,735080 m³/m²)	Peso (ton)	Ton.Km	Unidade	TRANSPORTE= T.km
24,00	30,00	0,735080	26,46	793,89	t.km	OBS: Densidade= 1,5
5.4			Total	793,89	t.km	TRANSPORTE TOTAL

Leonardo Viana Pereira Da Silva
Engenheiro Civil
CREA 1918381240

MEMÓRIA DE CÁLCULO - DISTÂNCIAS DE TRANSPORTE**MATERIAL PARA A PAVIMENTAÇÃO EM PARALELEPÍPEDO**

D1: DISTÂNCIA DA AREIA MÉDIA

D2: DISTÂNCIA DA BRITA

D3: DISTÂNCIA CIMENTO

D4: DISTÂNCIA MEIO-FIO



D1 = 30,00 km

D2 = 30,00 km

D3 = 30,00 km

D4 = 30,00 km

CÁLCULO DA DISTÂNCIA MÉDIA DE TRANSPORTE - DMT DA JAZIDA

Distância entre estacas: 20,00 m

Largura média da plataforma (l): 6,00 m

Espessura da camada de areia: 0,15 m

Extensão do trecho (m): 800,00 m

CÁLCULO DA DISTÂNCIA MÉDIA DE TRANSPORTE - DMT DA AREIA

INSUMOS	Km	Km Ré (A)	Km Vante (B)	DMT 1 (m)	DMT 2 (m)	Dist. Fixa (m)	DMT (m)
INSUMOS	600,00	0,00	600,00	600,00	0,00	30.000,00	30.300,000
						DMT total	30.300,00
						DMT total (Km)	30,30

CÁLCULO DA DISTÂNCIA MÉDIA DE TRANSPORTE - DMT DA BRITA

INSUMOS	Km	Km Ré (A)	Km Vante (B)	DMT 1 (m)	DMT 2 (m)	Dist. Fixa (m)	DMT (m)
INSUMOS	600,00	0,00	600,00	600,00	0,00	30.000,00	30.300,000
						DMT total	30.300,00
						DMT total (Km)	30,30

CÁLCULO DA DISTÂNCIA MÉDIA DE TRANSPORTE - DMT DO CIMENTO

INSUMOS	Km	Km Ré (A)	Km Vante (B)	DMT 1 (m)	DMT 2 (m)	Dist. Fixa (m)	DMT (m)
INSUMOS	600,00	0,00	600,00	600,00	0,00	30.000,00	30.300,000
						DMT total	30.300,00
						DMT total (Km)	30,30

CÁLCULO DA DISTÂNCIA MÉDIA DE TRANSPORTE - DMT DO MEIO-FIO

INSUMOS	Km	Km Ré (A)	Km Vante (B)	DMT 1 (m)	DMT 2 (m)	Dist. Fixa (m)	DMT (m)
INSUMOS	600,00	0,00	600,00	600,00	0,00	30.000,00	30.300,000
						DMT total	30.300,00
						DMT total (Km)	30,30

 Leonardo Viana Pereira Da Silva
 Engenheiro Civil
 CREA 1918381240

PROJETO DE ENGENHARIA PARA PAVIMENTAÇÃO EM CASTELO DO PIAUI DE VIAS PÚBLICAS EM PARALELEPÍPEDO.

OBRA: EXECUÇÃO DE PAVIMENTAÇÃO EM PARALELEPÍPEDO

LOCAL: CASTELO DO PIAUI

EXTENSÃO: 800 M

AREA: 5180 M²



PLANILHA RESUMO

ITEM	DISCRIMINAÇÃO	TOTAL (R\$)
1.0	PROJETO DE ENGENHARIA PARA PAVIMENTAÇÃO EM CASTELO DO PIAUI DE VIAS PÚBLICAS EM PARALELEPÍPEDO.	817.229,85
TOTAL (R\$)		817.229,85

Leonardo Viana
Leonardo Viana Pereira Da Silva
Engenheiro Civil
CREA 1918381240

OBRA: EXECUÇÃO DE PAVIMENTAÇÃO EM PARALELEPÍPEDO

LOCAL: CASTELO DO PIAUI

EXTENSÃO: 800 M



AREA: 5180 M²

QUADRO RESUMO SERVIÇOS

ITEM	DISCRIMINAÇÃO	%	TOTAL (R\$)
1.0	SERVIÇOS PRELIMINARES	8,06%	65.905,65
2.0	TERRAPLENAGEM	0,09%	725,20
3.0	PAVIMENTAÇÃO	73,26%	598.674,80
4.0	SERVIÇOS COMPLEMENTARES	17,96%	146.791,88
5.0	TRANSPORTES	0,63%	5.132,32
TOTAL (R\$)			817.229,85

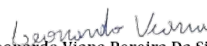
Leonardo Viana Pereira Da Silva
Engenheiro Civil
CREA 1918381240

6.2 – ORÇAMENTO ONERADO

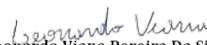
Leonardo Viana Pereira Da Silva
Engenheiro Civil
CREA 1918381240

6.2.1 – ORÇAMENTO ONERADO

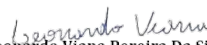
Leonardo Viana Pereira Da Silva
Engenheiro Civil
CREA 1918381240

OBRA: EXECUÇÃO DE PAVIMENTAÇÃO EM PARALELEPÍPEDO

LOCAL: CASTELO DO PIAUI

EXTENSÃO: 800 M



PLANILHA ORÇAMENTÁRIA

Fonte: SINAPI: 03/2023 - NOVO SICRO DNIT: 01/2023 - ORSE/SE: 02/2023 - SEINFRA - 027 - SEM DESONERAÇÃO							BDI:	22,00%
ITEM	DESCRIÇÃO DOS SERVIÇOS	UND.	QUANT.	PREÇO	PREÇO	PREÇO	COMPOSIÇÃO	
				UNITÁRIO	UNITÁRIO	TOTAL		
				(RS)	COM BDI 22,00 % (RS)	(RS)		
1.0	SERVIÇOS PRELIMINARES					65.905,65		
1.1	PLACA DA OBRA (3,2 x 2,0)	und	1,00	364,27	444,40	444,40	C01	
1.2	ADMINISTRAÇÃO LOCAL DA OBRA	und	1,00	33.685,17	41.095,90	41.095,90	C02	
1.3	CANTEIRO DE OBRA (LOCAÇÃO)	und	1,00	19.971,60	24.365,35	24.365,35	C-Canteiro	
2.0	TERRAPLENAGEM					725,20		
2.1	REGULARIZAÇÃO DE SUPERFÍCIES COM MOTONIVELADORA	m²	5.180,00	0,12	0,14	725,20	SINAPI-100575	
3.0	PAVIMENTAÇÃO					598.674,80		
3.1	LOCAÇÃO DE PAVIMENTO	m	800,00	0,61	0,74	592,00	SINAPI-99064	
3.2	EXECUÇÃO EM PARALELEPÍPEDOS COM COLCHÃO DE AREIA, REJUNTAMENTO COM ARGAMASSA TRAÇO 1:3 (CIMENTO E AREIA).	m²	5.180,00	97,19	113,11	585.909,80	C05	
3.3	COMPACTAÇÃO MECÂNICA DE CALÇAMENTO C/COMPACTADOR TIPO SAPO	m²	5.180,00	1,93	2,35	12.173,00	C06	
4.0	SERVIÇOS COMPLEMENTARES					146.791,88		
4.1	ASSENTAMENTO DE GUIA (MEIO-FIO) EM TRECHO RETO, CONFECCIONADA EM CONCRETO PRÉ-FABRICADO, DIMENSÕES 100X15X13X30 CM (COMPRIMENTO X BASE INFERIOR X BASE SUPERIOR X ALTURA), PARA VIAS URBANAS (USO VIÁRIO).	m	1.600,00	43,79	53,42	85.472,00	SINAPI - 94273	
4.2	ASSENTAMENTO DE GUIA (MEIO-FIO) EM TRECHO RETO, CONFECCIONADA EM CONCRETO PRÉ-FABRICADO, DIMENSÕES 100X15X13X30 CM (COMPRIMENTO X BASE INFERIOR X BASE SUPERIOR X ALTURA), PARA VIAS URBANAS (USO VIÁRIO) - CONTENÇÃO.	m	20,00	42,17	51,44	1.028,80	SINAPI - 94273	
4.3	EXCUÇÃO DE SARJETA DE CONCRETO MOLDADO IN LOCO EM TRECHO RETO, 30CM BASE X 5CM ALTURA	m	1.600,00	29,71	36,24	57.984,00	C09	
4.4	PLACA ESMALTADA PARA IDENTIFICAÇÃO NR DE RUA, DIMENSÕES 45X25CM	und	4,00	472,77	576,77	2.307,08	C10	
5.0	TRANSPORTES					5.132,32		
5.1	TRANSPORTE DE AREIA (SARJETA)COM CAMINHÃO BASCULANTE DE 10M³ EM VIA URBANA PAVIMENTADA ADICIONAL PARA DMT EXCEDENTE A 30 KM (UNIDADE T.KM)	t.km	684,01	0,64	0,78	533,52	SINAPI - 93596	
5.2	TRANSPORTE DE MEIO-FIO COM CAMINHÃO BASCULANTE DE 10M³ EM VIA URBANA PAVIMENTADA ADICIONAL PARA DMT EXCEDENTE A 30	t.km	4.898,88	0,64	0,78	3.821,12	SINAPI - 93596	
5.3	TRANSPORTE DE CIMENTO (SARJETA) COM CAMINHÃO BASCULANTE DE 10M³ EM VIA URBANA PAVIMENTADA ADICIONAL PARA DMT	t.km	203,15	0,64	0,78	158,45	SINAPI - 93596	
5.4	TRANSPORTE DE BRITA (SARJETA) COM CAMINHÃO BASCULANTE DE 10M³ EM VIA URBANA PAVIMENTADA ADICIONAL PARA DMT	t.km	793,89	0,64	0,78	619,23	SINAPI - 93596	
TOTAL GERAL (R\$)						817.229,85		

Importa o presente orçamento em R\$817229,85 oitocentos e dezessete mil e duzentos e vinte e nove reais e oitenta e cinco centavos

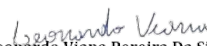
Leonardo Viana Pereira Da Silva
 Engenheiro Civil
 CREA 1918381240

6.2.2 – CRONOGRAMA ONERADO

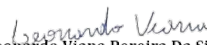
Leonardo Viana Pereira Da Silva
Engenheiro Civil
CREA 1918381240

OBRA: EXECUÇÃO DE PAVIMENTAÇÃO EM PARALELEPÍPEDO

LOCAL: CASTELO DO PIAUI

EXTENSÃO: 800 M



CRONOGRAMA FÍSICO-FINANCEIRO

Item	Discriminação dos serviços	Valor Obras/ Serviços (R\$)	Mês 01	Mês 02	Mês 03	Mês 04	%
1.0	SERVIÇOS PRELIMINARES	R\$ 65.905,65	R\$ 32.952,83	R\$ 19.771,70	R\$ 6.590,57	R\$ 6.590,57	8,06%
2.0	TERRAPLENAGEM	R\$ 725,20	R\$ 217,56	R\$ 217,56	R\$ 145,04	R\$ 145,04	0,09%
3.0	PAVIMENTAÇÃO	R\$ 598.674,80	R\$ 179.602,44	R\$ 179.602,44	R\$ 119.734,96	R\$ 119.734,96	73,26%
4.0	SERVIÇOS COMPLEMENTARES	R\$ 146.791,88	R\$ 44.037,56	R\$ 44.037,56	R\$ 29.358,38	R\$ 29.358,38	17,96%
5.0	TRANSPORTES	R\$ 5.132,32	R\$ 1.539,70	R\$ 1.539,70	R\$ 1.026,46	R\$ 1.026,46	0,63%
Total	Simples	R\$ 817.229,85	R\$ 258.350,09	R\$ 245.168,96	R\$ 156.855,41	R\$ 156.855,41	100,00%
	Acumulado	R\$ 817.229,85	R\$ 258.350,09	R\$ 503.519,04	R\$ 660.374,45	R\$ 817.229,85	100,00%

Leonardo Viana
Leonardo Viana Pereira Da Silva
Engenheiro Civil
CREA 1918381240

6.2.3 – COMPOSIÇÕES ONERADAS

Leonardo Viana Pereira Da Silva
Engenheiro Civil
CREA 1918381240

Planilha Orçamentária Analítica

1	Código	Banco	Descrição	Tipo	Und	Quant.	Valor Unit	Total
Composição	74209/001	SINAPI	PLACA DE OBRA EM CHAPA DE AÇO GALVANIZADO	CANT - CANTEIRO DE OBRAS	m²	1,0000000	364,27	364,27
Composição Auxiliar	88262	SINAPI	CARPINTEIRO DE FORMAS COM ENCARGOS COMPLEMENTARES	SEDI - SERVIÇOS DIVERSOS	H	1,0000000	23,88	23,88
Composição Auxiliar	88316	SINAPI	SERVENTE COM ENCARGOS COMPLEMENTARES	SEDI - SERVIÇOS DIVERSOS	H	2,0000000	19,02	38,04
Composição Auxiliar	94962	SINAPI	CONCRETO MAGRO PARA LASTRO, TRAÇO 1:4,5:4,5 (EM MASSA SECA DE CIMENTO/ AREIA MÉDIA/ BRITA 1) - PREPARO MECÂNICO COM BETONEIRA 400 L. AF_05/2021	FUES - FUNDAÇÕES E ESTRUTURAS	m³	0,0100000	499,19	4,99
Insumo	00004417	SINAPI	SARRAFO NAO APARELHADO *2,5 X 7* CM, EM MACARANDUBA/MASSARANDUBA, ANGELIM, PEROBA-ROSA OU	Material	M	1,0000000	3,81	3,81
Insumo	00004491	SINAPI	PONTALETE *7,5 X 7,5* CM EM PINUS, MISTA OU EQUIVALENTE DA REGIAO - BRUTA	Material	M	4,0000000	10,33	41,32
Insumo	00004813	SINAPI	PLACA DE OBRA (PARA CONSTRUCAO CIVIL) EM CHAPA GALVANIZADA *N. 22", ADESIVADA, DE *2,4 X 1,2* M (SEM POSTES PARA FIXACAO)	Material	m²	1,0000000	250,00	250,00
Insumo	00005075	SINAPI	PREGO DE AÇO POLIDO COM CABECA 18 X 30 (2 3/4 X 10)	Material	KG	0,1100000	20,34	2,23
Total=								364,27
Valor com BDI (22,00%)=								80,13
Preço Total =								444,40
2	Código	Banco	Descrição	Tipo	Und	Quant.	Valor Unit	Total
Composição	Comp. 02	Próprio	ADMINISTRAÇÃO LOCAL	ASTU - ASSENTAMENTO DE TUBOS E PECAS	und	1,0000000		33.685,17
Composição Auxiliar	100319	SINAPI	ENGENHEIRO CIVIL JUNIOR COM ENCARGOS COMPLEMENTARES	SEDI - SERVIÇOS DIVERSOS	MES	1,0000000	19.996,37	19.996,37
Composição Auxiliar	93572	SINAPI	ENCARREGADO GERAL DE OBRAS COM ENCARGOS COMPLEMENTARES	SEDI - SERVIÇOS DIVERSOS	MES	1,0000000	5.456,34	5.456,34
Composição Auxiliar	93563	SINAPI	ALMOXARIFE COM ENCARGOS COMPLEMENTARES	SEDI - SERVIÇOS DIVERSOS	MES	1,0000000	3.520,46	3.520,46
Composição Auxiliar	88326	SINAPI	VIGIA NOTURNO COM ENCARGOS COMPLEMENTARES	SEDI - SERVIÇOS DIVERSOS	H	200,0000000	23,56	4.712,00
Total=								33.685,17
Valor com BDI (22,00%)=								7.410,73
Preço Total =								41.095,90
3	Código	Banco	Descrição	Tipo	Und	Quant.	Valor Unit	Total
Composição	100575	SINAPI	REGULARIZAÇÃO DE SUPERFÍCIES COM MOTONIVELADORA. AF_11/2019	PAVI - PAVIMENTAÇÃO	m²	1,0000000		0,12
Composição Auxiliar	5932	SINAPI	MOTONIVELADORA POTÊNCIA BÁSICA LÍQUIDA (PRIMEIRA MARCHA) 125 HP, PESO BRUTO 13032 KG, LARGURA DA LÂMINA DE 3,7 M - CHP DIURNO. AF_06/2014	CHOR - CUSTOS HORÁRIOS DE MÁQUINAS E EQUIPAMENTOS	CHP	0,0001000	248,17	0,02
Composição Auxiliar	5934	SINAPI	MOTONIVELADORA POTÊNCIA BÁSICA LÍQUIDA (PRIMEIRA MARCHA) 125 HP, PESO BRUTO 13032 KG, LARGURA DA LÂMINA DE 3,7 M - CHI DIURNO. AF_06/2014	CHOR - CUSTOS HORÁRIOS DE MÁQUINAS E EQUIPAMENTOS	CHI	0,0010000	91,11	0,09
Composição Auxiliar	88316	SINAPI	SERVENTE COM ENCARGOS COMPLEMENTARES	SEDI - SERVIÇOS DIVERSOS	H	0,0010000	19,02	0,01
Total=								0,12
Valor com BDI (22,00%)=								0,02
Preço Total =								0,14
4	Código	Banco	Descrição	Tipo	Und	Quant.	Valor Unit	Total
Composição	99064	SINAPI	LOCAÇÃO DE PAVIMENTAÇÃO. AF_10/2018	SERT - SERVIÇOS TÉCNICOS	M	1,0000000		0,61
Composição Auxiliar	99058	SINAPI	LOCAÇÃO DE PONTO PARA REFERÊNCIA TOPOGRÁFICA. AF_10/2018	SERT - SERVIÇOS TÉCNICOS	UN	0,0500000	12,27	0,61
Total=								0,61
Valor com BDI (22,00%)=								0,13
Preço Total =								0,74
5	Código	Banco	Descrição	Tipo	Und	Quant.	Valor Unit	Total
Composição	72799-ADAPTADA	SINAPI	EXECUÇÃO EM PARALELEPÍPEDOS COM COLCHÃO DE AREIA, REJUNTAMENTO COM ARGAMASSA TRAÇO 1:3 (CIMENTO E AREIA).	ASTU - ASSENTAMENTO DE TUBOS E PECAS	m²	1,0000000	91,50	97,19
Composição Auxiliar	88260	SINAPI	CALCETEIRO COM ENCARGOS COMPLEMENTARES	SEDI - SERVIÇOS DIVERSOS	H	0,4000000	24,06	9,62
Composição Auxiliar	88316	SINAPI	SERVENTE COM ENCARGOS COMPLEMENTARES	SEDI - SERVIÇOS DIVERSOS	H	0,9100000	19,02	17,30
Insumo	00000366	SINAPI	AREIA FINA - POSTO JAZIDA/FORNECEDOR (RETIRADO NA JAZIDA, SEM TRANSPORTE)	Material	m³	0,0230000	90,00	2,07
Insumo	00000367	SINAPI	AREIA GROSSA - POSTO JAZIDA/FORNECEDOR (RETIRADO NA JAZIDA, SEM TRANSPORTE)	Material	m³	0,1000000	91,17	9,11
Insumo	00001379	SINAPI	CIMENTO PORTLAND COMPOSTO CP II-32	Material	KG	9,1100000	1,00	9,11
Insumo	11394	ORSE	Paralelepipedo granítico (com frete) mil	Material	mil	0,0350000	1.428,27	49,98
Total=								97,19
Valor com BDI (22,00%)=								10,38
Valor com BDI PEDRA (11,10%)=								5,54
Preço Total =								113,11
6	Código	Banco	Descrição	Tipo	Und	Quant.	Valor Unit	Total
Composição	C0821 - ADAPTADA	SEINFRA	COMPACTAÇÃO MECÂNICA DE CALÇAMENTO C/COMPACTADOR TIPO SAPO	ATERRO_REATERRO E COMPACTAÇÃO	m²	1,0000000		1,93
Insumo	10725	SEINFRA	COMPACTADOR DE PLACA VIBRATÓRIA HP 7 (CHP)	Equipamento	H	0,0110000	51,51	0,56
Composição Auxiliar	88316	SINAPI	SERVENTE	Mão de Obra	H	0,0725000	19,02	1,37
Total=								1,93
Valor com BDI (22,00%)=								0,42
Preço Total =								2,35

Leonardo Viana
Leonardo Viana Pereira Da Silva
Engenheiro Civil
CREA 1918381240

7	Código	Banco	Descrição	Tipo	Und	Quant.	Valor Unit	Total
Composição	94273	SINAPI	ASSENTAMENTO DE GUIA (MEIO-FIO) EM TRECHO RETO. CONFECCIONADA EM CONCRETO PRÉ-FABRICADO, DIMENSÕES 100X15X13X30 CM (COMPRIMENTO X BASE INFERIOR X BASE SUPERIOR X ALTURA), PARA VIAS URBANAS (USO VIÁRIO). AF_06/2016	DROP - DRENAGEM/ OBRAS DE CONTENÇÃO / POÇOS DE VISITA E CAIXAS	M	1,0000000		43,79
Composição Auxiliar	88309	SINAPI	PEDREIRO COM ENCARGOS COMPLEMENTARES	SEDI - SERVIÇOS DIVERSOS	H	0,3940000	24,24	9,55
Composição Auxiliar	88316	SINAPI	SERVENTE COM ENCARGOS COMPLEMENTARES	SEDI - SERVIÇOS DIVERSOS	H	0,3940000	19,02	7,49
Composição Auxiliar	88629	SINAPI	ARGAMASSA TRAÇO 1:3 (EM VOLUME DE CIMENTO E AREIA MÉDIA ÚMIDA), PREPARO MANUAL. AF_08/2019	SEDI - SERVIÇOS DIVERSOS	m³	0,0020000	742,26	1,48
Insumo	00000370	SINAPI	AREIA MÉDIA - POSTO JAZIDA/FORNECEDOR (RETIRADO NA JAZIDA, SEM TRANSPORTE)	Material	m³	0,0070000	90,00	0,63
Insumo	00004059	SINAPI	MEIO-FIO OU GUIA DE CONCRETO, PRE-MOLDADO, COMP 1 M, *30 X 12/15* CM (H X L1/L2)	Material	M	1,0050000	24,52	24,64

Total= 43,79
Valor com BDI (22,00%)= 9,63
Preço Total = 53,42

8	Código	Banco	Descrição	Tipo	Und	Quant.	Valor Unit	Total
Composição	94273	SINAPI	ASSENTAMENTO DE GUIA (MEIO-FIO) EM TRECHO RETO. CONFECCIONADA EM CONCRETO PRÉ-FABRICADO, DIMENSÕES 100X15X13X30 CM (COMPRIMENTO X BASE INFERIOR X BASE SUPERIOR X ALTURA), PARA VIAS URBANAS (USO VIÁRIO). AF_06/2016 (CONTENÇÃO)	DROP - DRENAGEM/ OBRAS DE CONTENÇÃO / POÇOS DE VISITA E CAIXAS	M	1,0000000		42,17
Composição Auxiliar	88309	SINAPI	PEDREIRO COM ENCARGOS COMPLEMENTARES	SEDI - SERVIÇOS DIVERSOS	H	0,3940000	24,24	9,55
Composição Auxiliar	88316	SINAPI	SERVENTE COM ENCARGOS COMPLEMENTARES	SEDI - SERVIÇOS DIVERSOS	H	0,3940000	18,91	7,45
Composição Auxiliar	88629	SINAPI	ARGAMASSA TRAÇO 1:3 (EM VOLUME DE CIMENTO E AREIA MÉDIA ÚMIDA), PREPARO MANUAL. AF_08/2019	SEDI - SERVIÇOS DIVERSOS	m³	0,0020000	733,80	1,46
Insumo	00000370	SINAPI	AREIA MÉDIA - POSTO JAZIDA/FORNECEDOR (RETIRADO NA JAZIDA, SEM TRANSPORTE)	Material	m³	0,0070000	87,50	0,61
Insumo	00004059	SINAPI	MEIO-FIO OU GUIA DE CONCRETO, PRE-MOLDADO, COMP 1 M, *30 X 12/15* CM (H X L1/L2)	Material	M	1,0050000	22,99	23,10

Total= 42,17
Valor com BDI (22,00%)= 9,27
Preço Total = 51,44

9	Código	Banco	Descrição	Tipo	Und	Quant.	Valor Unit	Total
Composição	94287-ADAPTADA	SINAPI	SARJETA DE CONCRETO 30 CM BASE X 5 CM - SETUR	ESCO - ESCORAMENTO	m	1,0000000		29,71
Composição Auxiliar	88309	SINAPI	PEDREIRO COM ENCARGOS COMPLEMENTARES	SEDI - SERVIÇOS DIVERSOS	H	0,4540000	24,24	11,00
Composição Auxiliar	88316	SINAPI	SERVENTE COM ENCARGOS COMPLEMENTARES	SEDI - SERVIÇOS DIVERSOS	H	0,4540000	19,02	8,63
Insumo	00000370	SINAPI	AREIA MÉDIA - POSTO JAZIDA/FORNECEDOR (RETIRADO NA JAZIDA, SEM TRANSPORTE)	Material	m³	0,0100000	90,00	0,90
Insumo	00004517	SINAPI	SARRAFO *2,5 X 7,5* CM EM PINUS, MISTA OU EQUIVALENTE DA REGIAO - BRUTA	Material	M	0,2000000	3,61	0,72
Insumo	00006189	SINAPI	TABUA NAO APARELHADA *2,5 X 30* CM, EM MACARANDUBA, ANGELIM OU EQUIVALENTE DA REGIAO - BRUTA	Material	M	0,0830000	14,43	1,19
Insumo	00034492	SINAPI	CONCRETO USINADO BOMBEAVEL, CLASSE DE RESISTENCIA C20, COM BRITA 0 E 1, SLUMP = 100 +/- 20 MM, EXCLUI SERVICO DE BOMBEAMENTO (NBR 8953)	Material	m³	0,0150000	485,00	7,27

Total= 29,71
Valor com BDI (22,00%)= 6,53
Preço Total = 36,24

10	Código	Banco	Descrição	Tipo	Und	Quant.	Valor Unit	Total
Composição	37916/002-ADAPTADA	SINAPI	PLACA IDENTIFICAÇÃO NR DE RUA, DIMENSÕES 45X25CM - SETUR	ASTU - ASSENTAMENTO DE TUBOS E PECAS	und	1,0000000		472,77
Composição Auxiliar	102487	SINAPI	CONCRETO CICLÓPICO FCK = 15MPA, 30% PEDRA DE MÃO EM VOLUME REAL, INCLUSIVE LANÇAMENTO. AF_05/2021	FUES - FUNDAÇÕES E ESTRUTURAS	m³	0,0816000	713,12	58,19
Composição Auxiliar	88316	SINAPI	SERVENTE COM ENCARGOS COMPLEMENTARES	SEDI - SERVIÇOS DIVERSOS	H	2,0000000	19,02	38,04
Insumo	00013521	SINAPI	PLACA DE ACO ESMALTADA PARA IDENTIFICACAO DE RUA, *45 CM X 20* CM	Material	UN	2,0000000	82,50	165,00
Insumo	00007696	SINAPI	TUBO ACO GALVANIZADO COM COSTURA, CLASSE MEDIA, DN 2", E = *3,65* MM, PESO *5,10* KG/M (NBR 5580)	Material	M	2,8000000	72,86	204,00
Insumo	00000396	SINAPI	ABRACADEIRA EM ACO PARA AMARRACAO DE ELETRODUTOS, TIPO D, COM 2" E PARAFUSO DE FIXACAO	Material	UN	2,0000000	3,77	7,54

Total= 472,77
Valor com BDI (22,00%)= 104,00
Preço Total = 576,77

11	Código	Banco	Descrição	Tipo	Und	Quant.	Valor Unit	Total
Composição	93596	SINAPI	TRANSPORTE COM CAMINHÃO BASCULANTE DE 10 M³, EM VIA URBANA PAVIMENTADA, ADICIONAL PARA DMT EXCEDENTE A 30 KM (UNIDADE: TXKM). AF_07/2020	TRAN - TRANSPORTES, CARGAS E DESCARGAS	TXKM	1,0000000		0,64
Composição Auxiliar	91386	SINAPI	CAMINHÃO BASCULANTE 10 M3, TRUCADO CABINE SIMPLES, PESO BRUTO TOTAL 23.000 KG, CARGA ÚTIL MÁXIMA 15.935 KG, DISTÂNCIA ENTRE EIXOS 4,80 M, POTÊNCIA 230 CV INCLUSIVE CAÇAMBA METÁLICA - CHP DIURNO. AF_06/2014	CHOR - CUSTOS HORÁRIOS DE MÁQUINAS E EQUIPAMENTOS	CHP	0,0022000	266,26	0,58
Composição Auxiliar	91387	SINAPI	CAMINHÃO BASCULANTE 10 M3, TRUCADO CABINE SIMPLES, PESO BRUTO TOTAL 23.000 KG, CARGA ÚTIL MÁXIMA 15.935 KG, DISTÂNCIA ENTRE EIXOS 4,80 M, POTÊNCIA 230 CV INCLUSIVE CAÇAMBA METÁLICA - CHI DIURNO. AF_06/2014	CHOR - CUSTOS HORÁRIOS DE MÁQUINAS E EQUIPAMENTOS	CHI	0,0010000	68,91	0,06

Total= 0,64
Valor com BDI (22,00%)= 0,14
Preço Total = 0,78

Leonardo Viana
Leonardo Viana Pereira Da Silva
Engenheiro Civil
CREA 1918381240



Obra
LOCAL: CASTELO DO PIAUI

Bancos
SINAPI - 09/2023 - Piauí
ORSE - 09/2023 - Sergipe
SEINFRA - 028 - Ceará

B.D.I.
22%

Encargos Sociais
Não Desonerado: embutido nos
preços unitário dos insumos de
mão de obra, de acordo com as
bases.

12	Código Banco	Descrição	Tipo	Und	Quant.	Valor Unit	Total
Composição	93596 SINAPI	TRANSPORTE COM CAMINHÃO BASCULANTE DE 10 M³, EM VIA URBANA PAVIMENTADA, ADICIONAL PARA DMT EXCEDENTE A 30 KM (UNIDADE: TXKM). AF_07/2020	TRAN - TRANSPORTES, CARGAS E DESCARGAS	TXKM	1,0000000		0,64
Composição Auxiliar	91386 SINAPI	CAMINHÃO BASCULANTE 10 M3, TRUCADO CABINE SIMPLES, PESO BRUTO TOTAL 23.000 KG, CARGA ÚTIL MÁXIMA 15.935 KG, DISTÂNCIA ENTRE EIXOS 4,80 M, POTÊNCIA 230 CV INCLUSIVE CAÇAMBA METÁLICA - CHP DIURNO. AF_06/2014	CHOR - CUSTOS HORÁRIOS DE MÁQUINAS E EQUIPAMENTOS	CHP	0,0022000	266,26	0,58
Composição Auxiliar	91387 SINAPI	CAMINHÃO BASCULANTE 10 M3, TRUCADO CABINE SIMPLES, PESO BRUTO TOTAL 23.000 KG, CARGA ÚTIL MÁXIMA 15.935 KG, DISTÂNCIA ENTRE EIXOS 4,80 M, POTÊNCIA 230 CV INCLUSIVE CAÇAMBA METÁLICA - CHI DIURNO. AF_06/2014	CHOR - CUSTOS HORÁRIOS DE MÁQUINAS E EQUIPAMENTOS	CHI	0,0010000	68,91	0,06

Total= 0,64
Valor com BDI (22,00%)= 0,14
Preço Total = 0,78

13	Código Banco	Descrição	Tipo	Und	Quant.	Valor Unit	Total
Composição	93596 SINAPI	TRANSPORTE COM CAMINHÃO BASCULANTE DE 10 M³, EM VIA URBANA PAVIMENTADA, ADICIONAL PARA DMT EXCEDENTE A 30 KM (UNIDADE: TXKM). AF_07/2020	TRAN - TRANSPORTES, CARGAS E DESCARGAS	TXKM	1,0000000		0,64
Composição Auxiliar	91386 SINAPI	CAMINHÃO BASCULANTE 10 M3, TRUCADO CABINE SIMPLES, PESO BRUTO TOTAL 23.000 KG, CARGA ÚTIL MÁXIMA 15.935 KG, DISTÂNCIA ENTRE EIXOS 4,80 M, POTÊNCIA 230 CV INCLUSIVE CAÇAMBA METÁLICA - CHP DIURNO. AF_06/2014	CHOR - CUSTOS HORÁRIOS DE MÁQUINAS E EQUIPAMENTOS	CHP	0,0022000	266,26	0,58
Composição Auxiliar	91387 SINAPI	CAMINHÃO BASCULANTE 10 M3, TRUCADO CABINE SIMPLES, PESO BRUTO TOTAL 23.000 KG, CARGA ÚTIL MÁXIMA 15.935 KG, DISTÂNCIA ENTRE EIXOS 4,80 M, POTÊNCIA 230 CV INCLUSIVE CAÇAMBA METÁLICA - CHI DIURNO. AF_06/2014	CHOR - CUSTOS HORÁRIOS DE MÁQUINAS E EQUIPAMENTOS	CHI	0,0010000	68,91	0,06

Total= 0,64
Valor com BDI (22,00%)= 0,14
Preço Total = 0,78

14	Código Banco	Descrição	Tipo	Und	Quant.	Valor Unit	Total
Composição	93596 SINAPI	TRANSPORTE COM CAMINHÃO BASCULANTE DE 10 M³, EM VIA URBANA PAVIMENTADA, ADICIONAL PARA DMT EXCEDENTE A 30 KM (UNIDADE: TXKM). AF_07/2020	TRAN - TRANSPORTES, CARGAS E DESCARGAS	TXKM	1,0000000		0,64
Composição Auxiliar	91386 SINAPI	CAMINHÃO BASCULANTE 10 M3, TRUCADO CABINE SIMPLES, PESO BRUTO TOTAL 23.000 KG, CARGA ÚTIL MÁXIMA 15.935 KG, DISTÂNCIA ENTRE EIXOS 4,80 M, POTÊNCIA 230 CV INCLUSIVE CAÇAMBA METÁLICA - CHP DIURNO. AF_06/2014	CHOR - CUSTOS HORÁRIOS DE MÁQUINAS E EQUIPAMENTOS	CHP	0,0022000	266,26	0,58
Composição Auxiliar	91387 SINAPI	CAMINHÃO BASCULANTE 10 M3, TRUCADO CABINE SIMPLES, PESO BRUTO TOTAL 23.000 KG, CARGA ÚTIL MÁXIMA 15.935 KG, DISTÂNCIA ENTRE EIXOS 4,80 M, POTÊNCIA 230 CV INCLUSIVE CAÇAMBA METÁLICA - CHI DIURNO. AF_06/2014	CHOR - CUSTOS HORÁRIOS DE MÁQUINAS E EQUIPAMENTOS	CHI	0,0010000	68,91	0,06

Total= 0,64
Valor com BDI (22,00%)= 0,14
Preço Total = 0,78

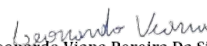
Leonardo Viana Pereira Da Silva
Engenheiro Civil
CREA 1918381240

OBRA: EXECUÇÃO DE PAVIMENTAÇÃO EM PARALELEPÍPEDO

LOCAL: CASTELO DO PIAUI

EXTENSÃO: 800 M



PREÇO BASE: SINAPI PI 03/2023 E SICRO PI 01/2023 - SEM DESONERAÇÃO

C-Canteiro - COMPOSIÇÃO

COMPOSIÇÕES CANTEIRO DE OBRAS

Tabela 2 - Custos de imóveis, mobiliário, cestas de instalações e custos diversos
Tabela de Preços de Consultoria - mês de referência: janeiro de 2023

Item	Código	Tipo	Unidade	Custo unitário (R\$ / un)
Imóveis	B8951	Comercial (2,60% do CMCC - SINAPI)	m² x mês	46,53
	B8952	Residencial (1,70% do CMCC - SINAPI)	m² x mês	30,42
Mobiliário	B8953	Escritório	ocupante x mês	505,99
	B8954	Residência	ocupante x mês	42,99
Cesta das Instalações	B8955	Laboratório de asfalto	mês	5.815,67
	B8956	Laboratório de concreto	mês	4.150,52
	B8957	Laboratório de solos	mês	4.421,87
	B8958	Topografia	mês	2.967,32
Custos Diversos	B8959	Escritório	ocupante x mês	129,00
	B8960	Residência	ocupante x mês	200,75

Fonte: FGV IBRE

Discriminação	unidade	Quant.	Custo Unit.	%	Total
Imóvel Residencial	m² x mês	300	30,42	50%	4.563,00
Mobiliário Residencial	ocupante x mês	20	42,99	50%	429,90
Total Sem BDI:					4.992,90
Total Sem BDI em 4 mês:					19.971,60

Leonardo Viana
Leonardo Viana Pereira Da Silva
Engenheiro Civil
CREA 1918381240

6.2.4 – BDI ONERADO

Leonardo Viana Pereira Da Silva
Engenheiro Civil
CREA 1918381240

COMPOSIÇÃO DO BDI

Em atenção ao estabelecido pelo Acórdão 2622/2013 – TCU – Plenário reformamos a orientação e indicamos a utilização dos seguintes parâmetros para taxas de BDI:

VALORES DE BDI POR TIPO DE OBRA			
TIPO DE OBRA	1 Quartil	Médio	3 Quartil
Construção de Rodovias e Ferrovias	19,60%	20,97%	24,23%

2.3. Para o tipo de obra "Construção de Rodovias e Ferrovias":

PARCELA DO BDI	1 Quartil	Médio	3 Quartil
Administração Central	3,80%	4,01%	4,67%
Seguro e Garantia	0,32%	0,40%	0,74%
Risco	0,50%	0,56%	0,97%
Despesas Financeiras	1,02%	1,11%	1,21%
Lucro	6,64%	7,30%	8,69%
PIS, COFINS e ISSQN	Conforme legislação específica		

Parâmetro	%	Verificação	CÁLCULO DO BDI
Administração Central	4,01%	OK	22,00%
Seguros e Garantias	0,40%	OK	OK
Riscos	0,56%	OK	
Despesas Financeiras	1,11%	OK	
Lucro	7,30%	OK	
Tributos	6,65%	OK	
PIS	0,65%		
COFINS	3,00%		
INSS			
ISSQN	3,00%		

$$BDI = \frac{(1 + AC + S + R + G)(1 + DF)(1 + L)}{(1 - I)} - 1$$

Onde:
AC: taxa de administração central;
S: taxa de seguros;
R: taxa de riscos;
G: taxa de garantias;
DF: taxa de despesas financeiras;
L: taxa de lucro/remuneração;
I: taxa de incidência de impostos (PIS, COFINS, ISS).

OBSERVAÇÕES

a) Os percentuais de Impostos a serem adotados devem ser indicados pelo Tomador, conforme legislação vigente. Para o ISS, deverão ser definidos pelo Tomador, através de declaração informativa, conforme legislação tributária municipal, a base de cálculo e, sobre esta, a respectiva alíquota do ISS, que será um percentual entre 2% e 5%.

b) As tabelas acima foram construídas sem considerar a desoneração sobre a folha de pagamento prevista na Lei nº 12.844/2013. Para análise de orçamentos considerando a contribuição previdenciária sobre a receita bruta deverá ser somada a alíquota de 4,5% no item impostos.

c) Para o tipo de obra "Construção de Rodovias e Ferrovias" enquadram-se: a construção e recuperação de: auto-estradas, rodovias e outras vias não-urbanas para passagem de veículos, vias férreas de superfície ou subterrâneas (inclusive para metropolitanos), pistas de aeroportos. Esta classe compreende também: a pavimentação de auto-estradas, rodovias e outras vias não-urbanas; construção de pontes, viadutos e túneis; a instalação de barreiras acústicas; a construção de praças de pedágio; a sinalização com pintura em rodovias e aeroportos; a instalação de placas de sinalização de tráfego e semelhantes, conforme classificação 4211-1 do CNAE 2.0. Também enquadram-se a construção, pavimentação e sinalização de vias urbanas, ruas e locais para estacionamento de veículos; a construção de praças e calçadas para pedestres; elevados, passarelas e cicloviarias; metrô e VLT.

Leonardo Viana Pereira Da Silva
Engenheiro Civil
CREA 1918381240

COMPOSIÇÃO DO BDI DIFERENCIADO

ITEM	COMPONENTE	PERCENTUAL (%)
AC	ADMINISTRAÇÃO CENTRAL	1,50
S+G	SEGURO + GARANTIA	0,30
R	RISCO	0,56
DF	DESPESA FINANCEIRA	0,85
L	LUCRO	3,70
I	IMPOSTOS/ TRIBUTOS	3,65
I.1	PIS	0,65
I.2	COFINS	3,00
I.3	ISS	
I.4	INSS	
BDI	$[(1+AC+S+G+R) \times (1+DF) \times (1+L) / (1-I)] - 1$	11,10

6.2.5 – LEIS SOCIAIS ONERADO

Leonardo Viana Pereira Da Silva
Engenheiro Civil
CREA 1918381240

OBRA: EXECUÇÃO DE PAVIMENTAÇÃO EM PARALELEPÍEDO

LOCAL: CASTELO DO PIAUI

EXTENSÃO: 800 M



DATA BASE: mar/23

LEIS SOCIAIS (%):

113,05

BDI (%):

22,00

CÓDIGO	DESCRIÇÃO	COM DESONERAÇÃO		SEM DESONERAÇÃO	
		HORISTA	MENSALISTA	HORISTA	MENSALISTA
GRUPO A					
A1	INSS	0,00%	0,00%	20,00%	20,00%
A2	SESI	1,50%	1,50%	1,50%	1,50%
A3	SENAI	1,00%	1,00%	1,00%	1,00%
A4	INCRA	0,20%	0,20%	0,20%	0,20%
A5	SEBRAE	0,60%	0,60%	0,60%	0,60%
A6	SALÁRIO EDUCAÇÃO	2,50%	2,50%	2,50%	2,50%
A7	SEGURO CONTRA ACIDENTES DE TRABALHO	3,00%	3,00%	3,00%	3,00%
A8	FGTS	8,00%	8,00%	8,00%	8,00%
A9	SECONCI	0,00%	0,00%	0,00%	0,00%
A	TOTAL	16,80%	16,80%	36,80%	36,80%
GRUPO B					
B1	REPOUSO SEMANAL REMUNERADO	17,82%	Não incide	17,82%	Não incide
B2	FERIADOS	3,95%	Não incide	3,95%	Não incide
B3	AUXÍLIO - ENFERMIDADE	0,87%	0,66%	0,87%	0,66%
B4	13º SALÁRIO	10,95%	8,33%	10,95%	8,33%
B5	LICENÇA PATERNIDADE	0,07%	0,05%	0,07%	0,05%
B6	FALTAS JUSTIFICADAS	0,73%	0,56%	0,73%	0,56%
B7	DIAS DE CHUVAS	1,19%	Não incide	1,19%	Não incide
B8	AUXÍLIO ACIDENTE DE TRABALHO	0,10%	0,08%	0,10%	0,08%
B9	FÉRIAS GOZADAS	11,47%	8,72%	11,47%	8,72%
B10	SALÁRIO MATERNIDADE	0,04%	0,03%	0,04%	0,03%
B	TOTAL	47,19%	18,43%	47,19%	18,43%
GRUPO C					
C1	AVISO PRÉVIO INDENIZADO	5,30%	4,03%	5,30%	4,03%
C2	AVISO PRÉVIO TRABALHADO	0,12%	0,09%	0,12%	0,09%
C3	FÉRIAS INDENIZADAS	2,40%	1,83%	2,40%	1,83%
C4	DEPÓSITO RESCISÃO SEM JUSTA CAUSA	2,95%	2,24%	2,95%	2,24%
C5	INDENIZAÇÃO ADICIONAL	0,45%	0,34%	0,45%	0,34%
C	TOTAL	11,22%	8,53%	11,22%	8,53%
GRUPO D					
D1	REINCIDÊNCIA DE GRUPO A SOBRE GRUPO B	7,93%	3,10%	17,37%	6,78%
D2	REINCIDÊNCIA DE GRUPO A SOBRE AVISO PRÉVIO	0,44%	0,34%	0,47%	0,36%
D	TOTAL	8,37%	3,44%	17,84%	7,14%
TOTAL A + B + C + D					
TOTAL		83,58%	47,20%	113,05%	70,90%

FONTE: <http://www.caixa.gov.br/site/paginas/downloads.aspx>

Leonardo Viana
Leonardo Viana Pereira Da Silva
Engenheiro Civil
CREA 1918381240

6.3 – ORÇAMENTO DESONERADO

Leonardo Viana Pereira Da Silva
Engenheiro Civil
CREA 1918381240

6.3.1 – ORÇAMENTO DESONERADO

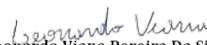
Leonardo Viana Pereira Da Silva
Engenheiro Civil
CREA 1918381240

PROJETO DE ENGENHARIA PARA PAVIMENTAÇÃO EM CASTELO DO PIAUI DE VIAS PÚBLICAS EM PARALELEPÍPEDO.

OBRA: EXECUÇÃO DE PAVIMENTAÇÃO EM PARALELEPÍPEDO

LOCAL: CASTELO DO PIAUI

EXTENSÃO: 800 M



AREA: 5180 M²

ITEM	DISCRIMINAÇÃO	TOTAL (R\$)
1.0	PROJETO DE ENGENHARIA PARA PAVIMENTAÇÃO EM CASTELO DO PIAUI DE VIAS PÚBLICAS EM PARALELEPÍPEDO.	826.394,37
TOTAL (R\$)		826.394,37

Leonardo Viana
Leonardo Viana Pereira Da Silva
Engenheiro Civil
CREA 1918381240

OBRA: EXECUÇÃO DE PAVIMENTAÇÃO EM PARALELEPÍPEDO

LOCAL: CASTELO DO PIAUI

EXTENSÃO: 800 M



AREA: 5180 M²

QUADRO RESUMO SERVIÇOS

ITEM	DISCRIMINAÇÃO	%	TOTAL (R\$)
1.0	SERVIÇOS PRELIMINARES	7,71%	63.674,21
2.0	TERRAPLENAGEM	0,09%	725,20
3.0	PAVIMENTAÇÃO	73,82%	610.030,80
4.0	SERVIÇOS COMPLEMENTARES	17,74%	146.568,64
5.0	TRANSPORTES		5.395,52
TOTAL (R\$)			826.394,37

Leonardo Viana
Leonardo Viana Pereira Da Silva
Engenheiro Civil
CREA 1918381240

OBRA: EXECUÇÃO DE PAVIMENTAÇÃO EM PARALELEPÍPEDO

LOCAL: CASTELO DO PIAUI

EXTENSÃO: 800 M



PLANILHA ORÇAMENTÁRIA

Fonte: SINAPI: 03/2023 - NOVO SICRO DNIT: 01/2023 - ORSE/SE: 02/2023 - SEINFRA - 027 - COM DESONERAÇÃO							BDI:	28,17%
ITEM	DESCRIÇÃO DOS SERVIÇOS	UND.	QUANT.	PREÇO	PREÇO	PREÇO	COMPOSIÇÃO	
				UNITÁRIO	UNITÁRIO COM BDI 28,17 %	TOTAL		
				(R\$)	(R\$)	(R\$)		
1.0	SERVIÇOS PRELIMINARES					63.674,21		
1.1	PLACA DA OBRA (3,2 x 2,0)	und	1,00	358,09	458,96	458,96	C01	
1.2	ADMINISTRAÇÃO LOCAL DA OBRA	und	1,00	29.349,82	37.617,66	37.617,66	C02	
1.3	CANTEIRO DE OBRA (LOCAÇÃO)	und	1,00	19.971,60	25.597,59	25.597,59	C-Canteiro	
2.0	TERRAPLENAGEM					725,20		
2.1	REGULARIZAÇÃO DE SUPERFÍCIES COM MOTONIVELADORA	m²	5.180,00	0,11	0,14	725,20	SINAPI-100575	
3.0	PAVIMENTAÇÃO					610.030,80		
3.1	LOCAÇÃO DE PAVIMENTO	m	800,00	0,54	0,69	552,00	SINAPI-99064	
3.2	EXECUÇÃO DE PAVIMENTO EM PARALELEPÍPEDOS, REJUNTAMENTO COM ARGAMASSA TRAÇO 1:3 (CIMENTO E AREIA)	m²	5.180,00	94,56	115,38	597.668,40	C05	
3.3	COMPACTAÇÃO MECÂNICA DE CALÇAMENTO C/COMPACTADOR TIPO SAPO	m²	5.180,00	1,78	2,28	11.810,40	C06	
4.0	SERVIÇOS COMPLEMENTARES					146.568,64		
4.1	ASSENTAMENTO DE GUIA (MEIO-FIO) EM TRECHO RETO, CONFECCIONADA EM CONCRETO PRÉ-FABRICADO, DIMENSÕES 100X15X13X30 CM (COMPRIMENTO X BASE INFERIOR X BASE SUPERIOR X ALTURA), PARA VIAS URBANAS (USO VIÁRIO).	m	1.600,00	42,06	53,90	86.240,00	SINAPI - 94273	
4.2	ASSENTAMENTO DE GUIA (MEIO-FIO) EM TRECHO RETO, CONFECCIONADA EM CONCRETO PRÉ-FABRICADO, DIMENSÕES 100X15X13X30 CM (COMPRIMENTO X BASE INFERIOR X BASE SUPERIOR X ALTURA), PARA VIAS URBANAS (USO VIÁRIO) - (CONTENÇÃO).	m	20,00	40,44	51,83	1.036,60	SINAPI - 94273	
4.3	EXCUCÃO DE SARJETA DE CONCRETO MOLDADO IN LOCO EM TRECHO RETO, 30CM BASE X 5CM ALTURA	m	1.600,00	27,75	35,56	56.896,00	C09	
4.4	PLACA ESMALTADA PARA IDENTIFICAÇÃO NR DE RUA, DIMENSÕES 45X25CM	und	4,00	467,36	599,01	2.396,04	C10	
5.0	TRANSPORTES					5.395,52		
5.1	TRANSPORTE DE AREIA (SARJETA) COM CAMINHÃO BASCULANTE DE 10M³ EM VIA URBANA PAVIMENTADA ADICIONAL PARA DMT EXCEDENTE A 30 KM (UNIDADE T.KM)	t.km	684,01	0,64	0,82	560,88	SINAPI - 93596	
5.2	TRANSPORTE DE MEIO-FIO COM CAMINHÃO BASCULANTE DE 10M³ EM VIA URBANA PAVIMENTADA ADICIONAL PARA DMT EXCEDENTE A 30	t.km	4.898,88	0,64	0,82	4.017,08	SINAPI - 93596	
5.3	TRANSPORTE DE CIMENTO (SARJETA) COM CAMINHÃO BASCULANTE DE 10M³ EM VIA URBANA PAVIMENTADA ADICIONAL PARA DMT	t.km	203,15	0,64	0,82	166,58	SINAPI - 93596	
5.4	TRANSPORTE DE BRITA (SARJETA) COM CAMINHÃO BASCULANTE DE 10M³ EM VIA URBANA PAVIMENTADA ADICIONAL PARA DMT	t.km	793,89	0,64	0,82	650,98	SINAPI - 93596	
TOTAL GERAL(R\$)						826.394,37		

Importa o presente orçamento em R\$826394,37oitocentos e vinte e seis mil e trezentos e noventa e quatro reais e trinta e sete centavos

Leonardo Viana
Leonardo Viana Pereira Da Silva
 Engenheiro Civil
 CREA 1918381240

OBRA: EXECUÇÃO DE PAVIMENTAÇÃO EM PARALELEPÍEDO
MEMÓRIA DE CÁLCULO - QUANTITATIVOS DA PLANILHA ORÇAMENTÁRIA

LOCALIZAÇÃO: CASTELO DO PIAUI - PI
MUNICÍPIO: CASTELO DO PIAUI - PI
TRECHO: RUA 01 GONÇALVES DIAS; RUA 02 JOSE GUIMARAES COSTA ;
EXTENSÃO: 800,000 m



COMPRIMENTO (C)	LARGURA (L)	ALTURA (H)	QUANTIDADE (Q)	ÁREA (M²) OU VOLUME (M³) (A E V)	UNIDADE	OBSERVAÇÕES
SERVIÇOS PRELIMINARES						
PLACA DA OBRA (3,2 x 2,0)						
ADM	%			UND	Unidade	ADMINISTRAÇÃO DE OBRA
	100,00			1,00	und	
1.1			Total	1,00	und	
ADMINISTRAÇÃO LOCAL DA OBRA						
COMPRIMENTO	LARGURA		QUANTIDADE	ÁREA	Unidade	ÁREA = C x L x Q
3,000	2,00		1,00	6,00	m²	
1.2			Total	6,00	m²	
CANTEIRO DE OBRA (LOCAÇÃO)						
CANTEIRO	%			UND	Unidade	CANTEIRO DE OBRA
	100,00			1,00	und	
1.3			Total	1,00	und	
TERRAPLENAGEM						
REGULARIZAÇÃO DE SUPERFÍCIES COM MOTONIVELADORA						
COMPRIMENTO	LARGURA		QUANTIDADE	ÁREA	Unidade	ÁREA = C x L x Q
420,00	6,00		1,00	2.520,00	m²	RUA 01 GONÇALVES DIAS
380,00	7,00		1,00	2.660,00	m²	RUA 02 JOSE GUIMARAES COSTA
2.1			Total	5.180,00	m²	ÁREA TOTAL

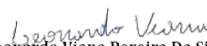

Leonardo Viana Pereira Da Silva
Engenheiro Civil
CREA 1918381240

OBRA: EXECUÇÃO DE PAVIMENTAÇÃO EM PARALELEPÍPEDO
MEMÓRIA DE CÁLCULO - QUANTITATIVOS DA PLANILHA ORÇAMENTÁRIA

LOCALIZAÇÃO: CASTELO DO PIAUI - PI
MUNICÍPIO: CASTELO DO PIAUI - PI
TRECHO: RUA 01 GONÇALVES DIAS; RUA 02 JOSE GUIMARAES COSTA ;
EXTENSÃO: 800,000 m

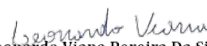

COMPRIMENTO (C)	LARGURA (L)	ALTURA (H)	QUANTIDADE (Q)	ÁREA (M²) OU VOLUME (M³) (A E V)	UNIDADE	OBSERVAÇÕES
PAVIMENTAÇÃO						
LOCAÇÃO DE PAVIMENTO						
	COMPRIMENTO		QUANTIDADE	COMPRIMENTO	Unidade	COMPRIMENTO = C x Q
	420,00		1,00	420,00	m	RUA 01 GONÇALVES DIAS
	380,00		1,00	380,00	m	RUA 02 JOSE GUIMARAES COSTA
3.1			Total	800,00	m	COMPRIMENTO TOTAL
EXECUÇÃO EM PARALELEPÍPEDOS COM COLCHÃO DE AREIA, REJUNTAMENTO COM ARGAMASSA TRAÇO 1:3 (CIMENTO E AREIA).						
COMPRIMENTO	LARGURA		QUANTIDADE	ÁREA	Unidade	ÁREA = C x L x Q
420,00	6,00		1,00	2.520,00	m²	RUA 01 GONÇALVES DIAS
380,00	7,00		1,00	2.660,00	m²	RUA 02 JOSE GUIMARAES COSTA
3.2			Total	5.180,00	m²	ÁREA TOTAL
COMPACTAÇÃO MECÂNICA DE CALÇAMENTO C/COMPACTADOR TIPO SAPO						
COMPRIMENTO	LARGURA		QUANTIDADE	ÁREA	Unidade	
420,00	6,00		1,00	2.520,00	m²	RUA 01 GONÇALVES DIAS
380,00	7,00		1,00	2.660,00	m²	RUA 02 JOSE GUIMARAES COSTA
3.3			Total	5.180,00	m²	COMPACTAÇÃO TOTAL
SERVIÇOS COMPLEMENTARES						
ASSENTAMENTO DE GUIA (MEIO-PIO) EM TRECHO RETO, CONFECCIONADA EM CONCRETO PRE-FABRICADO, DIMENSÕES 100X15X10A30 CM (COMPRIMENTO X BASE INFERIOR X BASE SUPERIOR X ALTURA) PARA VIAS URBANAS (USO VIÁRIO)						
	COMPRIMENTO		lado	COMPRIMENTO	Unidade	COMPRIMENTO = C x Q
	420,00		2,00	840,00	m	RUA 01 GONÇALVES DIAS
	380,00		2,00	760,00	m	RUA 02 JOSE GUIMARAES COSTA
4.1			Total	1.600,00	m	COMPRIMENTO TOTAL



Leonardo Viana Pereira Da Silva
Engenheiro Civil
CREA 1918381240

OBRA: EXECUÇÃO DE PAVIMENTAÇÃO EM PARALELEPÍEDO
MEMÓRIA DE CÁLCULO - QUANTITATIVOS DA PLANILHA ORÇAMENTÁRIA

LOCALIZAÇÃO: CASTELO DO PIAUI - PI
MUNICÍPIO: CASTELO DO PIAUI - PI
TRECHO: RUA 01 GONÇALVES DIAS; RUA 02 JOSE GUIMARAES COSTA ;
EXTENSÃO: 800,000 m

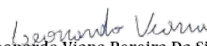

COMPRIMENTO (C)	LARGURA (L)	ALTURA (H)	QUANTIDADE (Q)	ÁREA (M²) OU VOLUME (M³) (A E V)	UNIDADE	OBSERVAÇÕES
ASSENTAMENTO DE GUIA (MEIO-FIO) EM TRECHO RETO, CONFECCIONADA EM CONCRETO PRÉ-FABRICADO, DIMENSÕES 100X15X13X30 CM (COMPRIMENTO X BASE INFERIOR X BASE SUPERIOR X ALTURA), PARA VIAS URBANAS (USO VIÁRIO) - CONTENÇÃO.						
	COMPRIMENTO	Cabeça	QUANTIDADE	COMPRIMENTO	Unidade	COMPRIMENTO = C x Q
Meio-fio Contenção	6,00		1,00	6,00		RUA 01 GONÇALVES DIAS
Meio-fio Contenção	7,00		2,00	14,00		RUA 02 JOSE GUIMARAES COSTA
4.2			Total	20,00	m	COMPRIMENTO TOTAL



Leonardo Viana Pereira Da Silva
Engenheiro Civil
CREA 1918381240

OBRA: EXECUÇÃO DE PAVIMENTAÇÃO EM PARALELEPÍPEDO
MEMÓRIA DE CÁLCULO - QUANTITATIVOS DA PLANILHA ORÇAMENTÁRIA

LOCALIZAÇÃO: CASTELO DO PIAUI - PI
MUNICÍPIO: CASTELO DO PIAUI - PI
TRECHO: RUA 01 GONÇALVES DIAS; RUA 02 JOSE GUIMARAES COSTA ;
EXTENSÃO: 800,000 m

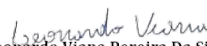

COMPRIMENTO (C)	LARGURA (L)	ALTURA (H)	QUANTIDADE (Q)	ÁREA (M²) OU VOLUME (M³) (A E V)	UNIDADE	OBSERVAÇÕES
EXECUÇÃO DE SARJETA DE CONCRETO MOLDADO IN LOCO EM TRECHO RETO, 30CM BASE X 5CM ALTURA						
	COMPRIMENTO	Cabeça	QUANTIDADE	COMPRIMENTO	Unidade	COMPRIMENTO = C x Q
	420,00		2,00	840,00	m	RUA 01 GONÇALVES DIAS
	380,00		2,00	760,00	m	RUA 02 JOSE GUIMARAES COSTA
4.2			Total	1.600,00	m	COMPRIMENTO TOTAL



Leonardo Viana Pereira Da Silva
Engenheiro Civil
CREA 1918381240

OBRA: EXECUÇÃO DE PAVIMENTAÇÃO EM PARALELEPÍEDO
MEMÓRIA DE CÁLCULO - QUANTITATIVOS DA PLANILHA ORÇAMENTÁRIA

LOCALIZAÇÃO: CASTELO DO PIAUI - PI
MUNICÍPIO: CASTELO DO PIAUI - PI
TRECHO: RUA 01 GONÇALVES DIAS; RUA 02 JOSE GUIMARAES COSTA ;
EXTENSÃO: 800,000 m

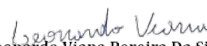

COMPRIMENTO (C)	LARGURA (L)	ALTURA (H)	QUANTIDADE (Q)	ÁREA (M²) OU VOLUME (M³) (A E V)	UNIDADE	OBSERVAÇÕES
PLACA ESMALTADA PARA IDENTIFICAÇÃO NR DE RUA, DIMENSÕES 45X25CM						
PLACA DE RUA	QUANTIDADE			TOTAL	Unidade	
IDENT. NR DE RUA	2,00			2,00	und	RUA 01 GONÇALVES DIAS
IDENT. NR DE RUA	2,00			2,00	und	RUA 02 JOSE GUIMARAES COSTA
4.3			Total	4,00	und	QUANTIDADE TOTAL
TRANSPORTES						
TRANSPORTE DE AREIA (SARJETA) COM CAMINHÃO BASCULANTE DE 10M³ EM VIA URBANA PAVIMENTADA ADICIONAL PARA DMT EXCEDENTE A 30 KM (UNIDADE T.KM)						
Consumo Areia - Sarjeta Prevista (m³)	DMT (km)	Consumo Areia (0,63334 m³/m²)	Peso (ton)	Ton.Km	Unidade	TRANSPORTE= T.km
24,00	30,00	0,63334	22,80	684,01	t.km	OBS: Densidade= 1,5
5.2			Total	684,01	t.km	TRANSPORTE TOTAL
TRANSPORTE DE MEIO-FIO COM CAMINHÃO BASCULANTE DE 10M³ EM VIA URBANA PAVIMENTADA ADICIONAL PARA DMT EXCEDENTE A 30 KM (UNIDADE T.KM)						
Meio-fio (m³)	DMT (km)	Densidade	Peso (ton)	Ton.Km	Unidade	TRANSPORTE= T.km
68,04	30,00	2,40	163,30	4.898,88	t.km	
5.2			Total	4.898,88	t.km	TRANSPORTE TOTAL
TRANSPORTE DE CIMENTO (SARJETA) COM CAMINHÃO BASCULANTE DE 10M³ EM VIA URBANA PAVIMENTADA ADICIONAL PARA DMT EXCEDENTE A 30 KM (UNIDADE T.KM)						
Sarjeta Prevista (m³)	DMT (km)	Consumo Cimento (282,15207 kg/m³)	Peso (ton)	Ton.Km	Unidade	TRANSPORTE= T.km
24,00	30,00	282,15207	6,77	203,15	t.km	
5.3			Total	203,15	t.km	TRANSPORTE TOTAL
TRANSPORTE DE BRITA (SARJETA) COM CAMINHÃO BASCULANTE DE 10M³ EM VIA URBANA PAVIMENTADA ADICIONAL PARA DMT EXCEDENTE A 30 KM (UNIDADE T.KM)						
Consumo Brita - Sarjeta Prevista (m³)	DMT (km)	Consumo Brita (0,73508 m³/m³)	Peso (ton)	Ton.Km	Unidade	TRANSPORTE= T.km
24,00	30,00	0,735080	26,46	793,89	t.km	OBS: Densidade= 1,5
5.4			Total	793,89	t.km	TRANSPORTE TOTAL

Leonardo Viana Pereira Da Silva
Engenheiro Civil
CREA 1918381240

MEMÓRIA DE CÁLCULO - DISTÂNCIAS DE TRANSPORTE**MATERIAL PARA A PAVIMENTAÇÃO EM PARALELEPÍEDO**

D1: DISTÂNCIA DA AREIA MÉDIA
 D2: DISTÂNCIA DA BRITA
 D3: DISTÂNCIA CIMENTO
 D4: DISTÂNCIA MEIO-FIO



D1 = 30,00 km
 D2 = 30,00 km
 D3 = 30,00 km
 D4 = 30,00 km

CÁLCULO DA DISTÂNCIA MÉDIA DE TRANSPORTE - DMT DA JAZIDA

Distância entre estacas: 20,00 m
 Largura média da plataforma (l): 6,00 m
 Espessura da camada de areia: 0,15 m
 Extensão do trecho (m): 800,00 m

CÁLCULO DA DISTÂNCIA MÉDIA DE TRANSPORTE - DMT DA AREIA

INSUMOS	Km	Km Ré (A)	Km Vante (B)	DMT 1 (m)	DMT 2 (m)	Dist. Fixa (m)	DMT (m)
INSUMOS	600,00	0,00	600,00	600,00	0,00	30.000,00	30.300,000
						DMT total	30.300,00
						DMT total (Km)	30,30

CÁLCULO DA DISTÂNCIA MÉDIA DE TRANSPORTE - DMT DA BRITA

INSUMOS	Km	Km Ré (A)	Km Vante (B)	DMT 1 (m)	DMT 2 (m)	Dist. Fixa (m)	DMT (m)
INSUMOS	600,00	0,00	600,00	600,00	0,00	30.000,00	30.300,000
						DMT total	30.300,00
						DMT total (Km)	30,30

CÁLCULO DA DISTÂNCIA MÉDIA DE TRANSPORTE - DMT DO CIMENTO

INSUMOS	Km	Km Ré (A)	Km Vante (B)	DMT 1 (m)	DMT 2 (m)	Dist. Fixa (m)	DMT (m)
INSUMOS	600,00	0,00	600,00	600,00	0,00	30.000,00	30.300,000
						DMT total	30.300,00
						DMT total (Km)	30,30

CÁLCULO DA DISTÂNCIA MÉDIA DE TRANSPORTE - DMT DO MEIO-FIO

INSUMOS	Km	Km Ré (A)	Km Vante (B)	DMT 1 (m)	DMT 2 (m)	Dist. Fixa (m)	DMT (m)
INSUMOS	600,00	0,00	600,00	600,00	0,00	30.000,00	30.300,000
						DMT total	30.300,00
						DMT total (Km)	30,30

Leonardo Viana
 Leonardo Viana Pereira Da Silva
 Engenheiro Civil
 CREA 1918381240

6.3.2 – CRONOGRAMA DESONERADO

Leonardo Viana Pereira Da Silva
Engenheiro Civil
CREA 1918381240

OBRA: EXECUÇÃO DE PAVIMENTAÇÃO EM PARALELEPÍEDO

LOCAL: CASTELO DO PIAUI

EXTENSÃO: 800 M



CRONOGRAMA FÍSICO-FINANCEIRO

Item	Discriminação dos serviços	Valor Obras/ Serviços (R\$)	Mês 01	Mês 02	Mês 03	Mês 04	%
1.0	SERVIÇOS PRELIMINARES	R\$ 63.674,21	R\$ 31.837,11	R\$ 19.102,26	R\$ 6.367,42	R\$ 6.367,42	7,71%
2.0	TERRAPLENAGEM	R\$ 725,20	R\$ 217,56	R\$ 217,56	R\$ 145,04	R\$ 145,04	0,09%
3.0	PAVIMENTAÇÃO	R\$ 610.030,80	R\$ 183.009,24	R\$ 183.009,24	R\$ 122.006,16	R\$ 122.006,16	73,82%
4.0	SERVIÇOS COMPLEMENTARES	R\$ 146.568,64	R\$ 43.970,59	R\$ 43.970,59	R\$ 29.313,73	R\$ 29.313,73	17,74%
5.0	TRANSPORTES	R\$ 5.395,52	R\$ 1.618,66	R\$ 1.618,66	R\$ 1.079,10	R\$ 1.079,10	0,65%
Total	Simples	R\$ 826.394,37	R\$ 260.653,15	R\$ 247.918,31	R\$ 158.911,45	R\$ 158.911,45	100,00%
	Acumulado	R\$ 826.394,37	R\$ 260.653,15	R\$ 508.571,46	R\$ 667.482,92	R\$ 826.394,37	100,00%

6.3.3 – COMPOSIÇÕES DESONERADAS

Leonardo Viana Pereira Da Silva
Engenheiro Civil
CREA 1918381240

OBRA: EXECUÇÃO DE PAVIMENTAÇÃO EM PARALELEPÍPEDO

LOCAL: CASTELO DO PIAUI

EXTENSÃO: 800 M



PREÇO BASE: SINAPI PI 03/2023 E SICRO PI 01/2023 - COM DESONERAÇÃO

C-Canteiro - COMPOSIÇÃO

COMPOSIÇÕES CANTEIRO DE OBRAS

Tabela 2 - Custos de imóveis, mobiliário, cestas de instalações e custos diversos
Tabela de Preços de Consultoria - mês de referência: janeiro de 2023

Item	Código	Tipo	Unidade	Custo unitário (R\$ / un)
Imóveis	B8951	Comercial (2,60% do CMCC - SINAPI)	m² x mês	46,53
	B8952	Residencial (1,70% do CMCC - SINAPI)	m² x mês	30,42
Mobiliário	B8953	Escritório	ocupante x mês	505,99
	B8954	Residência	ocupante x mês	42,99
Cesta das Instalações	B8955	Laboratório de asfalto	mês	5.815,67
	B8956	Laboratório de concreto	mês	4.150,52
	B8957	Laboratório de solos	mês	4.421,87
	B8958	Topografia	mês	2.967,32
Custos Diversos	B8959	Escritório	ocupante x mês	129,00
	B8960	Residência	ocupante x mês	200,75

Fonte: FGV IBRE

Discriminação	unidade	Quant.	Custo Unit.	%	Total
Imóvel Residencial	m² x mês	300	30,42	50%	4.563,00
Mobiliário Residencial	ocupante x mês	20	42,99	50%	429,90
				Total Sem BDI:	4.992,90
				Total Sem BDI em 4 mês:	19.971,60

Leonardo Viana Pereira Da Silva
Engenheiro Civil
CREA 1918381240

Obra
LOCAL: CASTELO DO PIAUI



Bancos
SINAPI - 03/2023 - Piauí
SICRO3 - 01/2023 - Piauí
ORSE - 02/2023 - Sergipe
SEINFRA - 027 - Ceará

B.D.I.
28,17%

Encargos Sociais
Desonerado: 0,00%

Planilha Orçamentária Analítica

1	Código Banco	Descrição	Tipo	Und	Quant.	Valor Unit	Total
Composição	74209/001A SINAPI	Placa de Obra (3,2 x 2,0)	SERP - SERVIÇOS PRELIMINARES	und	1,0000000		358,09
Composição Auxiliar	88262 SINAPI	CARPINTEIRO DE FORMAS COM ENCARGOS COMPLEMENTARES	SEDI - SERVIÇOS DIVERSOS	H	1,0000000	21,40	21,40
Composição Auxiliar	88316 SINAPI	SERVENTE COM ENCARGOS COMPLEMENTARES	SEDI - SERVIÇOS DIVERSOS	H	2,0000000	17,21	34,42
Composição Auxiliar	94962 SINAPI	CONCRETO MAGRO PARA LASTRO, TRAÇO 1:4,5:4,5 (EM MASSA SECA DE CIMENTO/ AREIA MÉDIA/ BRITA 1) - PREPARO MECÂNICO COM BETONEIRA 400 L. AF_05/2021	FUES - FUNDAÇÕES E ESTRUTURAS	m³	0,0100000	491,67	4,91
Insumo	00004417 SINAPI	SARRAFO NÃO APARELHADO "2,5 X 7" CM, EM MACARANDUBA, ANGELIM OU EQUIVALENTE DA REGIAO - BRUTA	Material	M	1,0000000	3,81	3,81
Insumo	00004491 SINAPI	PONTALETE "7,5 X 7,5" CM EM PINUS, MISTA OU EQUIVALENTE DA REGIAO - BRUTA	Material	M	4,0000000	10,33	41,32
Insumo	00004813 SINAPI	PLACA DE OBRA (PARA CONSTRUÇÃO CIVIL) EM CHAPA GALVANIZADA "N. 22", ADESIVADA, DE "2,4 X 1,2" M (SEM POSTES PARA FIXAÇÃO)	Material	m²	1,0000000	250,00	250,00
Insumo	00005075 SINAPI	PREGO DE AÇO POLIDO COM CABECA 18 X 30 (2 3/4 X 10)	Material	KG	0,1100000	20,34	2,23
Total=							358,09
Valor com BDI (28,17%)=							100,87
Preço Total =							458,96

2	Código Banco	Descrição	Tipo	Und	Quant.	Valor Unit	Total
Composição	Comp. 02 Próprio	ADMINISTRAÇÃO LOCAL	ASTU - ASSENTAMENTO DE TUBOS E PECAS	und	1,0000000		29.349,82
Composição Auxiliar	100319 SINAPI	ENGENHEIRO CIVIL JUNIOR COM ENCARGOS COMPLEMENTARES	SEDI - SERVIÇOS DIVERSOS	MES	1,0000000	17.273,86	17.273,86
Composição Auxiliar	93572 SINAPI	ENCARREGADO GERAL DE OBRAS COM ENCARGOS COMPLEMENTARES	SEDI - SERVIÇOS DIVERSOS	MES	1,0000000	4.765,05	4.765,05
Composição Auxiliar	93563 SINAPI	ALMOXARIFE COM ENCARGOS COMPLEMENTARES	SEDI - SERVIÇOS DIVERSOS	MES	1,0000000	3.084,91	3.084,91
Composição Auxiliar	88326 SINAPI	VIGIA NOTURNO COM ENCARGOS COMPLEMENTARES	SEDI - SERVIÇOS DIVERSOS	H	200,0000000	21,13	4.226,00
Total=							29.349,82
Valor com BDI (28,17%)=							8.267,84
Preço Total =							37.617,66

3	Código Banco	Descrição	Tipo	Und	Quant.	Valor Unit	Total
Composição	100575 SINAPI	REGULARIZAÇÃO DE SUPERFÍCIES COM MOTONIVELADORA. AF_11/2019	PAVI - PAVIMENTAÇÃO	m²	1,0000000		0,11
Composição Auxiliar	5932 SINAPI	MOTONIVELADORA POTÊNCIA BÁSICA LÍQUIDA (PRIMEIRA MARCHA) 125 HP, PESO BRUTO 13032 KG, LARGURA DA LÂMINA DE 3,7 M - CHP DIURNO. AF_06/2014	CHOR - CUSTOS HORÁRIOS DE MÁQUINAS E EQUIPAMENTOS	CHP	0,0001000	244,63	0,02
Composição Auxiliar	5934 SINAPI	MOTONIVELADORA POTÊNCIA BÁSICA LÍQUIDA (PRIMEIRA MARCHA) 125 HP, PESO BRUTO 13032 KG, LARGURA DA LÂMINA DE 3,7 M - CHI DIURNO. AF_06/2014	CHOR - CUSTOS HORÁRIOS DE MÁQUINAS E EQUIPAMENTOS	CHI	0,0010000	87,57	0,08
Composição Auxiliar	88316 SINAPI	SERVENTE COM ENCARGOS COMPLEMENTARES	SEDI - SERVIÇOS DIVERSOS	H	0,0010000	17,21	0,01
Total=							0,11
Valor com BDI (28,17%)=							0,03
Preço Total =							0,14

4	Código Banco	Descrição	Tipo	Und	Quant.	Valor Unit	Total
Composição	99064 SINAPI	LOCAÇÃO DE PAVIMENTAÇÃO. AF_10/2018	SERT - SERVIÇOS TÉCNICOS	M	1,0000000		0,54
Composição Auxiliar	99058 SINAPI	LOCAÇÃO DE PONTO PARA REFERÊNCIA TOPOGRÁFICA. AF_10/2018	SERT - SERVIÇOS TÉCNICOS	UN	0,0500000	10,81	0,54
Total=							0,54
Valor com BDI (28,17%)=							0,15
Preço Total =							0,69

5	Código Banco	Descrição	Tipo	Und	Quant.	Valor Unit	Total
Composição	72799-ADAPTADA SINAPI	EXECUÇÃO EM PARALELEPÍPEDOS TRAÇO 1:3 (CIMENTO E AREIA)	ASTU - ASSENTAMENTO DE TUBOS E PECAS	m²	1,0000000		94,56
Composição Auxiliar	88260 SINAPI	CALCETEIRO COM ENCARGOS COMPLEMENTARES	SEDI - SERVIÇOS DIVERSOS	H	0,4000000	21,58	8,63
Composição Auxiliar	88316 SINAPI	SERVENTE COM ENCARGOS COMPLEMENTARES	SEDI - SERVIÇOS DIVERSOS	H	0,9100000	17,21	15,86
Insumo	00000366 SINAPI	AREIA FINA - POSTO JAZIDA/FORNECEDOR (RETIRADO NA JAZIDA, SEM TRANSPORTE)	Material	m³	0,0230000	90,00	2,07
Insumo	00000367 SINAPI	AREIA GROSSA - POSTO JAZIDA/FORNECEDOR (RETIRADO NA JAZIDA, SEM TRANSPORTE)	Material	m³	0,1000000	91,17	9,11
Insumo	00001379 SINAPI	CIMENTO PORTLAND COMPOSTO CP II-32	Material	KG	9,1100000	1,00	9,11
Insumo	11394 ORSE	Paralelepípedo granítico (com frete) mil	Material	mil	0,0350000	1.428,27	49,98
Total=							94,56
Valor com BDI (28,17%)=							12,55
Valor com BDI PEDRA (16,55%)=							8,27
Preço Total =							115,38

6	Código Banco	Descrição	Tipo	Und	Quant.	Valor Unit	Total
Composição	C0821 - ADAPTADA SEINFRA	COMPACTAÇÃO MECÂNICA DE CALÇAMENTO C/COMPACTADOR TIPO SAPO	ATERRO, REATERRO E COMPACTAÇÃO	m²	1,0000000	1,70	1,78
Insumo	10725 SEINFRA	COMPACTADOR DE PLACA VIBRATÓRIA HP 7 (CHP)	Equipamento	H	0,0110000	49,09	0,54
Composição Auxiliar	88316 SINAPI	SERVENTE	Mão de Obra	H	0,0725000	17,21	1,24
Total=							1,78
Valor com BDI (28,17%)=							0,50
Preço Total =							2,28

Leonardo Viana
Leonardo Viana Pereira Da Silva
Engenheiro Civil
CREA 1918381240

Obra
LOCAL: CASTELO DO PIAUI



Bancos
SINAPI - 03/2023 - Piauí
SICRO3 - 01/2023 - Piauí
ORSE - 02/2023 - Sergipe
SEINFRA - 027 - Ceará

B.D.I.
28,17%

Encargos Sociais
Desonerado: 0,00%

7	Código Banco	Descrição	Tipo	Und	Quant.	Valor Unit	Total
Composição	94273 SINAPI	ASSENTAMENTO DE GUIA (MEIO-FIO) EM TRECHO RETO, CONFECCIONADA EM CONCRETO PRÉ-FABRICADO, DIMENSÕES 100X15X13X30 CM (COMPRIMENTO X BASE INFERIOR X BASE SUPERIOR X ALTURA), PARA VIAS URBANAS (USO VIÁRIO). AF_06/2016	DROP - DRENAGEM/OBRAS DE CONTENÇÃO / POÇOS DE VISITA E CAIXAS	M	1,0000000		42,06
Composição Auxiliar	88309 SINAPI	PEDREIRO COM ENCARGOS COMPLEMENTARES	SEDI - SERVIÇOS DIVERSOS	H	0,3940000	21,73	8,56
Composição Auxiliar	88316 SINAPI	SERVENTE COM ENCARGOS COMPLEMENTARES	SEDI - SERVIÇOS DIVERSOS	H	0,3940000	17,21	6,78
Composição Auxiliar	88629 SINAPI	ARGAMASSA TRAÇÃO 1:3 (EM VOLUME DE CIMENTO E AREIA MÉDIA ÚMIDA), PREPARO MANUAL. AF_08/2019	SEDI - SERVIÇOS DIVERSOS	m³	0,0020000	726,74	1,45
Insumo	00000370 SINAPI	AREIA MEDIA - POSTO JAZIDA/FORNECEDOR (RETIRADO NA JAZIDA, SEM TRANSPORTE)	Material	m³	0,0070000	90,00	0,63
Insumo	00004059 SINAPI	MEIO-FIO OU GUIA DE CONCRETO, PRE-MOLDADO, COMP 1 M, "30 X 12/15" CM (H X L1/L2)	Material	M	1,0050000	24,52	24,64
Total=							42,06
Valor com BDI (28,17%)=							11,84
Preço Total =							53,90

8	Código Banco	Descrição	Tipo	Und	Quant.	Valor Unit	Total
Composição	94273 SINAPI	ASSENTAMENTO DE GUIA (MEIO-FIO) EM TRECHO RETO, CONFECCIONADA EM CONCRETO PRÉ-FABRICADO, DIMENSÕES 100X15X13X30 CM (COMPRIMENTO X BASE INFERIOR X BASE SUPERIOR X ALTURA), PARA VIAS URBANAS (USO VIÁRIO). AF_06/2016 (CONTENÇÃO)	DROP - DRENAGEM/OBRAS DE CONTENÇÃO / POÇOS DE VISITA E CAIXAS	M	1,0000000		40,44
Composição Auxiliar	88309 SINAPI	PEDREIRO COM ENCARGOS COMPLEMENTARES	SEDI - SERVIÇOS DIVERSOS	H	0,3940000	21,73	8,56
Composição Auxiliar	88316 SINAPI	SERVENTE COM ENCARGOS COMPLEMENTARES	SEDI - SERVIÇOS DIVERSOS	H	0,3940000	17,12	6,74
Composição Auxiliar	88629 SINAPI	ARGAMASSA TRAÇÃO 1:3 (EM VOLUME DE CIMENTO E AREIA MÉDIA ÚMIDA), PREPARO MANUAL. AF_08/2019	SEDI - SERVIÇOS DIVERSOS	m³	0,0020000	718,46	1,43
Insumo	00000370 SINAPI	AREIA MEDIA - POSTO JAZIDA/FORNECEDOR (RETIRADO NA JAZIDA, SEM TRANSPORTE)	Material	m³	0,0070000	87,50	0,61
Insumo	00004059 SINAPI	MEIO-FIO OU GUIA DE CONCRETO, PRE-MOLDADO, COMP 1 M, "30 X 12/15" CM (H X L1/L2)	Material	M	1,0050000	22,99	23,10
Total=							40,44
Valor com BDI (28,17%)=							11,39
Preço Total =							51,83

9	Código Banco	Descrição	Tipo	Und	Quant.	Valor Unit	Total
Composição	94287-ADAPTADA SINAPI	SARJETA DE CONCRETO 30 CM BASE X 5 CM	ESCO - ESCORAMENTO	m	1,0000000		27,75
Composição Auxiliar	88309 SINAPI	PEDREIRO COM ENCARGOS COMPLEMENTARES	SEDI - SERVIÇOS DIVERSOS	H	0,4540000	21,73	9,86
Composição Auxiliar	88316 SINAPI	SERVENTE COM ENCARGOS COMPLEMENTARES	SEDI - SERVIÇOS DIVERSOS	H	0,4540000	17,21	7,81
Insumo	00000370 SINAPI	AREIA MEDIA - POSTO JAZIDA/FORNECEDOR (RETIRADO NA JAZIDA, SEM TRANSPORTE)	Material	m³	0,0100000	90,00	0,90
Insumo	00004517 SINAPI	SARRAFO "2,5 X 7,5" CM EM PINUS, MISTA OU EQUIVALENTE DA REGIAO - BRUTA	Material	M	0,2000000	3,61	0,72
Insumo	00006189 SINAPI	TABUA NAO APARELHADA "2,5 X 30" CM, EM MACARANDUBA, ANGELIM OU EQUIVALENTE DA REGIAO - BRUTA	Material	M	0,0830000	14,43	1,19
Insumo	00034492 SINAPI	CONCRETO USINADO BOMBEAVEL, CLASSE DE RESISTENCIA C20, COM BRITA 0 E 1, SLUMP = 100 +/- 20 MM, EXCLUI SERVICO DE BOMBEAMENTO (NBR 8953)	Material	m³	0,0150000	485,00	7,27
Total=							27,75
Valor com BDI (28,17%)=							7,81
Preço Total =							35,56

10	Código Banco	Descrição	Tipo	Und	Quant.	Valor Unit	Total
Composição	37916/002-ADAPTADA SINAPI	PLACA IDENTIFICAÇÃO NR DE RUA, DIMENSÕES 45X25CM	ASTU - ASSENTAMENTO DE TUBOS E PECAS	und	1,0000000		467,36
Composição Auxiliar	102487 SINAPI	CONCRETO CICLÓPICO FCK = 15MPa, 30% PEDRA DE MÃO EM VOLUME REAL, INCLUSIVE LANÇAMENTO. AF_05/2021	FUES - FUNDAÇÕES E ESTRUTURAS	m³	0,0816000	691,22	56,40
Composição Auxiliar	88316 SINAPI	SERVENTE COM ENCARGOS COMPLEMENTARES	SEDI - SERVIÇOS DIVERSOS	H	2,0000000	17,21	34,42
Insumo	00013521 SINAPI	PLACA DE ACO ESMALTADA PARA IDENTIFICACAO DE RUA, "45 CM X 20" CM	Material	UN	2,0000000	82,50	165,00
Insumo	00007696 SINAPI	TUBO ACO GALVANIZADO COM COSTURA, CLASSE MEDIA, DN 2", E = "3,65" MM, PESO "5,10" KG/M (NBR 5580)	Material	M	2,8000000	72,86	204,00
Insumo	00000396 SINAPI	ABRACADEIRA EM ACO PARA AMARRACA DE ELETRODUTOS, TIPO D, COM 2" E PARAFUSO DE FIXACA0	Material	UN	2,0000000	3,77	7,54
Total=							467,36
Valor com BDI (28,17%)=							131,65
Preço Total =							599,01

11	Código Banco	Descrição	Tipo	Und	Quant.	Valor Unit	Total
Composição	93596 SINAPI	TRANSPORTE COM CAMINHÃO BASCULANTE DE 10 M³, EM VIA URBANA PAVIMENTADA, ADICIONAL PARA DMT EXCEDENTE A 30 KM (UNIDADE: TXKM). AF_07/2020	TRAN - TRANSPORTES, CARGAS E DESCARGAS	TXKM	1,0000000		0,64
Composição Auxiliar	91386 SINAPI	CAMINHÃO BASCULANTE 10 M3, TRUCADO CABINE SIMPLES, PESO BRUTO TOTAL 23.000 KG, CARGA ÚTIL MÁXIMA 15.935 KG, DISTÂNCIA ENTRE EIXOS 4,80 M, POTÊNCIA 230 CV INCLUSIVE CAÇAMBA METÁLICA - CHP DIURNO. AF_06/2014	CHOR - CUSTOS HORÁRIOS DE MÁQUINAS E EQUIPAMENTOS	CHP	0,0022000	263,71	0,58
Composição Auxiliar	91387 SINAPI	CAMINHÃO BASCULANTE 10 M3, TRUCADO CABINE SIMPLES, PESO BRUTO TOTAL 23.000 KG, CARGA ÚTIL MÁXIMA 15.935 KG, DISTÂNCIA ENTRE EIXOS 4,80 M, POTÊNCIA 230 CV INCLUSIVE CAÇAMBA METÁLICA - CHI DIURNO. AF_06/2014	CHOR - CUSTOS HORÁRIOS DE MÁQUINAS E EQUIPAMENTOS	CHI	0,0010000	66,36	0,06
Total=							0,64
Valor com BDI (28,17%)=							0,18
Preço Total =							0,82

Leonardo Viana
Leonardo Viana Pereira Da Silva
Engenheiro Civil
CREA 1918381240

Obra
LOCAL: CASTELO DO PIAUI



Bancos
SINAPI - 03/2023 - Piauí
SICRO3 - 01/2023 - Piauí
ORSE - 02/2023 - Sergipe
SEINFRA - 027 - Ceará

B.D.I.
28,17%

Encargos Sociais
Desonerado: 0,00%

12	Código	Banco	Descrição	Tipo	Und	Quant.	Valor Unit	Total
Composição	93596	SINAPI	TRANSPORTE COM CAMINHÃO BASCULANTE DE 10 M ³ , EM VIA URBANA PAVIMENTADA, ADICIONAL PARA DMT EXCEDENTE A 30 KM (UNIDADE: TXKM). AF_07/2020	TRAN - TRANSPORTES, CARGAS E DESCARGAS	TXKM	1,0000000		0,64
Composição Auxiliar	91386	SINAPI	CAMINHÃO BASCULANTE 10 M3, TRUCADO CABINE SIMPLES, PESO BRUTO TOTAL 23.000 KG, CARGA ÚTIL MÁXIMA 15.935 KG, DISTÂNCIA ENTRE EIXOS 4,80 M, POTÊNCIA 230 CV INCLUSIVE CAÇAMBA METÁLICA - CHP DIURNO. AF_06/2014	CHOR - CUSTOS HORÁRIOS DE MÁQUINAS E EQUIPAMENTOS	CHP	0,0022000	263,71	0,58
Composição Auxiliar	91387	SINAPI	CAMINHÃO BASCULANTE 10 M3, TRUCADO CABINE SIMPLES, PESO BRUTO TOTAL 23.000 KG, CARGA ÚTIL MÁXIMA 15.935 KG, DISTÂNCIA ENTRE EIXOS 4,80 M, POTÊNCIA 230 CV INCLUSIVE CAÇAMBA METÁLICA - CHI DIURNO. AF_06/2014	CHOR - CUSTOS HORÁRIOS DE MÁQUINAS E EQUIPAMENTOS	CHI	0,0010000	66,36	0,06
Total=								0,64
Valor com BDI (28,17%)=								0,18
Preço Total =								0,82

13	Código	Banco	Descrição	Tipo	Und	Quant.	Valor Unit	Total
Composição	93596	SINAPI	TRANSPORTE COM CAMINHÃO BASCULANTE DE 10 M ³ , EM VIA URBANA PAVIMENTADA, ADICIONAL PARA DMT EXCEDENTE A 30 KM (UNIDADE: TXKM). AF_07/2020	TRAN - TRANSPORTES, CARGAS E DESCARGAS	TXKM	1,0000000		0,64
Composição Auxiliar	91386	SINAPI	CAMINHÃO BASCULANTE 10 M3, TRUCADO CABINE SIMPLES, PESO BRUTO TOTAL 23.000 KG, CARGA ÚTIL MÁXIMA 15.935 KG, DISTÂNCIA ENTRE EIXOS 4,80 M, POTÊNCIA 230 CV INCLUSIVE CAÇAMBA METÁLICA - CHP DIURNO. AF_06/2014	CHOR - CUSTOS HORÁRIOS DE MÁQUINAS E EQUIPAMENTOS	CHP	0,0022000	263,71	0,58
Composição Auxiliar	91387	SINAPI	CAMINHÃO BASCULANTE 10 M3, TRUCADO CABINE SIMPLES, PESO BRUTO TOTAL 23.000 KG, CARGA ÚTIL MÁXIMA 15.935 KG, DISTÂNCIA ENTRE EIXOS 4,80 M, POTÊNCIA 230 CV INCLUSIVE CAÇAMBA METÁLICA - CHI DIURNO. AF_06/2014	CHOR - CUSTOS HORÁRIOS DE MÁQUINAS E EQUIPAMENTOS	CHI	0,0010000	66,36	0,06
Total=								0,64
Valor com BDI (28,17%)=								0,18
Preço Total =								0,82

14	Código	Banco	Descrição	Tipo	Und	Quant.	Valor Unit	Total
Composição	93596	SINAPI	TRANSPORTE COM CAMINHÃO BASCULANTE DE 10 M ³ , EM VIA URBANA PAVIMENTADA, ADICIONAL PARA DMT EXCEDENTE A 30 KM (UNIDADE: TXKM). AF_07/2020	TRAN - TRANSPORTES, CARGAS E DESCARGAS	TXKM	1,0000000		0,64
Composição Auxiliar	91386	SINAPI	CAMINHÃO BASCULANTE 10 M3, TRUCADO CABINE SIMPLES, PESO BRUTO TOTAL 23.000 KG, CARGA ÚTIL MÁXIMA 15.935 KG, DISTÂNCIA ENTRE EIXOS 4,80 M, POTÊNCIA 230 CV INCLUSIVE CAÇAMBA METÁLICA - CHP DIURNO. AF_06/2014	CHOR - CUSTOS HORÁRIOS DE MÁQUINAS E EQUIPAMENTOS	CHP	0,0022000	263,71	0,58
Composição Auxiliar	91387	SINAPI	CAMINHÃO BASCULANTE 10 M3, TRUCADO CABINE SIMPLES, PESO BRUTO TOTAL 23.000 KG, CARGA ÚTIL MÁXIMA 15.935 KG, DISTÂNCIA ENTRE EIXOS 4,80 M, POTÊNCIA 230 CV INCLUSIVE CAÇAMBA METÁLICA - CHI DIURNO. AF_06/2014	CHOR - CUSTOS HORÁRIOS DE MÁQUINAS E EQUIPAMENTOS	CHI	0,0010000	66,36	0,06
Total=								0,64
Valor com BDI (28,17%)=								0,18
Preço Total =								0,82

Leonardo Viana
Leonardo Viana Pereira Da Silva
Engenheiro Civil
CREA 1918381240

6.3.4 – BDI DESONERADO

Leonardo Viana Pereira Da Silva
Engenheiro Civil
CREA 1918381240

COMPOSIÇÃO DO BDI

Em atenção ao estabelecido pelo Acórdão 2622/2013 – TCU – Plenário reformamos a orientação e indicamos a utilização dos seguintes parâmetros para taxas de BDI:

VALORES DE BDI POR TIPO DE OBRA			
TIPO DE OBRA	1 Quartil	Médio	3 Quartil
Construção de Rodovias e Ferrovias	19,60%	20,97%	24,23%

2.3. Para o tipo de obra "Construção de Rodovias e Ferrovias":

PARCELA DO BDI	1 Quartil	Médio	3 Quartil
Administração Central	3,80%	4,01%	4,67%
Seguro e Garantia	0,32%	0,40%	0,74%
Risco	0,50%	0,56%	0,97%
Despesas Financeiras	1,02%	1,11%	1,21%
Lucro	6,64%	7,30%	8,69%
PIS, COFINS e ISSQN	Conforme legislação específica		

Parâmetro	%	Verificação	CÁLCULO DO BDI
Administração Central	4,01%	OK	28,17%
Seguros e Garantias	0,40%	OK	OK
Riscos	0,56%	OK	
Despesas Financeiras	1,11%	OK	
Lucro	7,30%	OK	
Tributos	11,15%	OK	
PIS	0,65%		
COFINS	3,00%		
INSS	4,50%		
ISSQN	3,00%		

OBSERVAÇÕES

a) Os percentuais de Impostos a serem adotados devem ser indicados pelo Tomador, conforme legislação vigente. Para o ISS, deverão ser definidos pelo Tomador, através de declaração informativa, conforme legislação tributária municipal, a base de cálculo e, sobre esta, a respectiva alíquota do ISS, que será um percentual entre 2% e 5%.

b) As tabelas acima foram construídas sem considerar a desoneração sobre a folha de pagamento prevista na Lei nº 12.844/2013. Para análise de orçamentos considerando a contribuição previdenciária sobre a receita bruta deverá ser somada a alíquota de 4,5% no item impostos.

c) Para o tipo de obra "Construção de Rodovias e Ferrovias" enquadram-se: a construção e recuperação de: auto-estradas, rodovias e outras vias não-urbanas para passagem de veículos, vias férreas de superfície ou subterrâneas (inclusive para metropolitanos), pistas de aeroportos. Esta classe compreende também: a pavimentação de auto-estradas, rodovias e outras vias não-urbanas; construção de pontes, viadutos e túneis; a instalação de barreiras acústicas; a construção de praças de pedágio; a sinalização com pintura em rodovias e aeroportos; a instalação de placas de sinalização de tráfego e semelhantes, conforme classificação 4211-1 do CNAE 2.0. Também enquadram-se a construção, pavimentação e sinalização de vias urbanas, ruas e locais para estacionamento de veículos; a construção de praças e calçadas para pedestres; elevados, passarelas e ciclovias; metrô e VLT.

$$BDI = \frac{(1 + AC + S + R + G)(1 + DF)(1 + L)}{(1 - I)} - 1$$

Onde:

AC: taxa de administração central;
 S: taxa de seguros;
 R: taxa de riscos;
 G: taxa de garantias;
 DF: taxa de despesas financeiras;
 L: taxa de lucro/remuneração;
 I: taxa de incidência de impostos (PIS, COFINS, ISS).



 Leonardo Viana Pereira Da Silva
 Engenheiro Civil
 CREA 1918381240

COMPOSIÇÃO DO BDI DIFERENCIADO DO MATERIAL

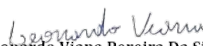
ITEM	COMPONENTE	PERCENTUAL (%)
AC	ADMINISTRAÇÃO CENTRAL	1,50
S+G	SEGURO + GARANTIA	0,30
R	RISCO	0,56
DF	DESPESA FINANCEIRA	0,85
L	LUCRO	3,70
I	IMPOSTOS/ TRIBUTOS	8,15
I.1	PIS	0,65
I.2	COFINS	3,00
I.3	ISS	
I.4	INSS	4,50
BDI	$[(1+AC+S+G+R) \times (1+DF) \times (1+L) / (1-I)] - 1$	16,55

 Leonardo Viana Pereira Da Silva
 Engenheiro Civil
 CREA 1918381240

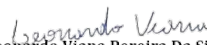
6.3.5 – LEIS SOCIAIS DESONERADO

Leonardo Viana Pereira Da Silva
Engenheiro Civil
CREA 1918381240

OBRA: EXECUÇÃO DE PAVIMENTAÇÃO EM PARALELEPÍPEDO

LOCAL: CASTELO DO PIAUI

EXTENSÃO: 800 M



DATA BASE: mar/23

LEIS SOCIAIS (%): 113,05

BDI (%): 22,00

CÓDIGO	DESCRIÇÃO	COM DESONERAÇÃO		SEM DESONERAÇÃO	
		HORISTA	MENSALISTA	HORISTA	MENSALISTA
GRUPO A					
A1	INSS	0,00%	0,00%	20,00%	20,00%
A2	SESI	1,50%	1,50%	1,50%	1,50%
A3	SENAI	1,00%	1,00%	1,00%	1,00%
A4	INCRA	0,20%	0,20%	0,20%	0,20%
A5	SEBRAE	0,60%	0,60%	0,60%	0,60%
A6	SALÁRIO EDUCAÇÃO	2,50%	2,50%	2,50%	2,50%
A7	SEGURO CONTRA ACIDENTES DE TRABALHO	3,00%	3,00%	3,00%	3,00%
A8	FGTS	8,00%	8,00%	8,00%	8,00%
A9	SECONCI	0,00%	0,00%	0,00%	0,00%
A	TOTAL	16,80%	16,80%	36,80%	36,80%
GRUPO B					
B1	REPOUSO SEMANAL REMUNERADO	17,82%	Não incide	17,82%	Não incide
B2	FERIADOS	3,95%	Não incide	3,95%	Não incide
B3	AUXÍLIO - ENFERMIDADE	0,87%	0,66%	0,87%	0,66%
B4	13º SALÁRIO	10,95%	8,33%	10,95%	8,33%
B5	LICENÇA PATERNIDADE	0,07%	0,05%	0,07%	0,05%
B6	FALTAS JUSTIFICADAS	0,73%	0,56%	0,73%	0,56%
B7	DIAS DE CHUVAS	1,19%	Não incide	1,19%	Não incide
B8	AUXÍLIO ACIDENTE DE TRABALHO	0,10%	0,08%	0,10%	0,08%
B9	FÉRIAS GOZADAS	11,47%	8,72%	11,47%	8,72%
B10	SALÁRIO MATERNIDADE	0,04%	0,03%	0,04%	0,03%
B	TOTAL	47,19%	18,43%	47,19%	18,43%
GRUPO C					
C1	AVISO PRÉVIO INDENIZADO	5,30%	4,03%	5,30%	4,03%
C2	AVISO PRÉVIO TRABALHADO	0,12%	0,09%	0,12%	0,09%
C3	FÉRIAS INDENIZADAS	2,40%	1,83%	2,40%	1,83%
C4	DEPÓSITO RESCISÃO SEM JUSTA CAUSA	2,95%	2,24%	2,95%	2,24%
C5	INDENIZAÇÃO ADICIONAL	0,45%	0,34%	0,45%	0,34%
C	TOTAL	11,22%	8,53%	11,22%	8,53%
GRUPO D					
D1	REINCIDÊNCIA DE GRUPO A SOBRE GRUPO B	7,93%	3,10%	17,37%	6,78%
D2	REINCIDÊNCIA DE GRUPO A SOBRE AVISO PRÉVIO	0,44%	0,34%	0,47%	0,36%
D	TOTAL	8,37%	3,44%	17,84%	7,14%
TOTAL A + B + C + D					
TOTAL		83,58%	47,20%	113,05%	70,90%

FONTE: <http://www.caixa.gov.br/site/paginas/downloads.aspx>

Leonardo Viana
 Leonardo Viana Pereira Da Silva
 Engenheiro Civil
 CREA 1918381240

7.0 – Relatório Fotográfico

Leonardo Viana Pereira Da Silva
Engenheiro Civil
CREA 1918381240

RELATORIO FOTOGRAFICO

RUA JOSE GUIMARAES COSTA 380 LARGURA DE 7=2660M²



SECRETARIA
DO TURISMO - SETUR



GOVERNO DO
PIAUI
HOJE TEM TRABALHO
AMANHÃ TEM FUTURO



Leonardo Viana
Leonardo Viana Pereira Da Silva
Engenheiro Civil
CREA 1918381240

SECRETARIA
DO TURISMO - SETUR



RUA GONÇALVES DIAS COMPRIMENTO 420M LARGURA 6M
AREA =2520M²



-5°19'8,44014"S -41°33'44,68758"W
Castelo do Piauí



Leonardo Viana
Leonardo Viana Pereira Da Silva
Engenheiro Civil
CREA 1918381240

-5°19'6,98768"S -41°33'58,20499"W

SECRETARIA
DO TURISMO - SETUR



GOVERNO DO
PIAUI
HOJE TEM TRABALHO
AMANHÃ TEM FUTURO



Leonardo Viana
Leonardo Viana Pereira Da Silva
Engenheiro Civil
CREA 1918381240

8.0 – Modelo Placa da Obra

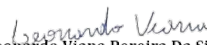
Leonardo Viana Pereira Da Silva
Engenheiro Civil
CREA 1918381240

ÁREA DO NOME DA OBRA

0,80 m

Valor total da obra: xxxxxxxxxxxxxxxxxxxx

Agentes participantes:

2,00m

Endereço: xxxxxxxxxx

Início da obra: xxxxxxxxxxxxxxxx

Município: xxxxxxxx

Término da obra: xxxxxxxxxxxx

0,60 m

Objeto: xxxxxxxxxxxxxxxxxxxxxxxx

xx

SECRETARIA DO TURISMO - SETUR



MINISTÉRIO DO DESENVOLVIMENTO REGIONAL



0,60 m

3,20 m

Leonardo Viana
Leonardo Viana Pereira Da Silva
Engenheiro Civil
CREA 1918381240

9.0 – MAPA DE LOCALIZAÇÃO

Leonardo Viana Pereira Da Silva
Engenheiro Civil
CREA 1918381240

9.01 – LOCALIZAÇÃO DO MUNICÍPIO



INDICAÇÃO DO PIAUI NO MAPA DO BRASIL



Leonardo Viana
Leonardo Viana Pereira Da Silva
Engenheiro Civil
CREA 1918381240

10.0 – ANEXOS

Leonardo Viana Pereira Da Silva
Engenheiro Civil
CREA 1918381240

PLANTA ILUMINADA



Leonardo Viana
Leonardo Viana Pereira Da Silva
Engenheiro Civil
CREA 1918381240

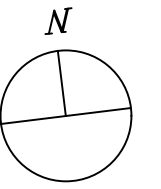

INÍCIO DO TRECHO
LAT: -5.318608°
LONG: -41.566167°

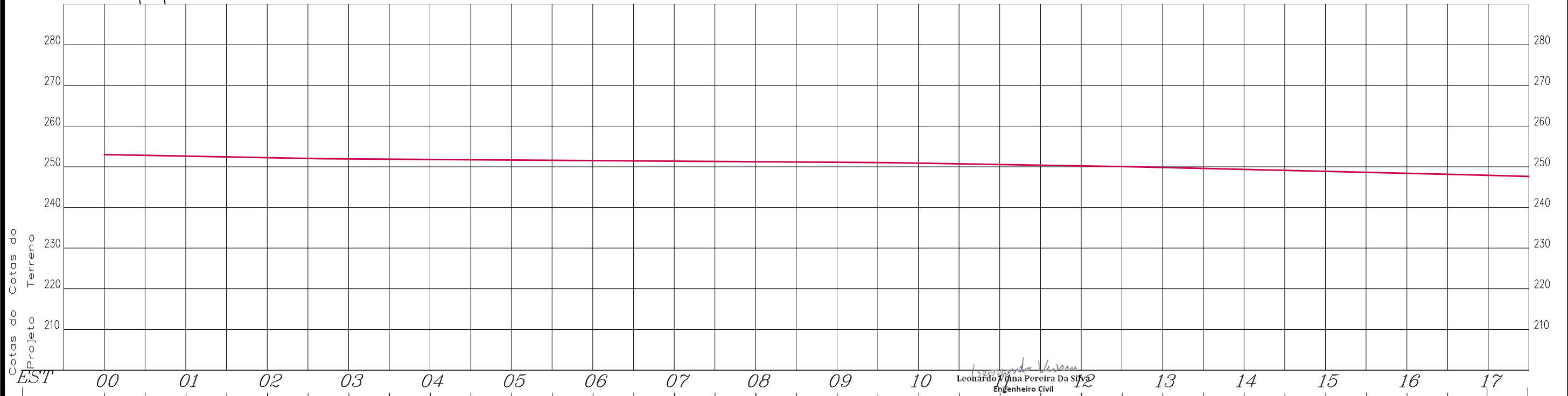
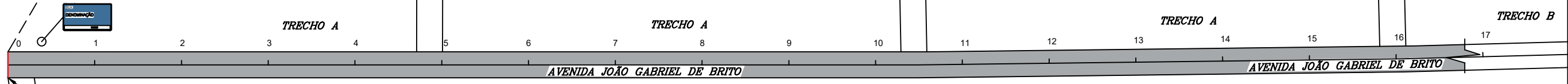

Leonardo Viana Pereira Da Silva
Engenheiro Civil
CREA 1918551240

LEGENDA		ESCALA GRAFICA HORIZONTAL E VERTICAL	NOTAS	ESTADO DO PIAUÍ SECRETARIA DE ESTADO DO TURISMO - SETUR	
PAV. PARALELEPÍPEDO A IMPLANTAR			1. EVENTUAIS INTERFERÊNCIAS ENCONTRADAS DURANTE A EXECUÇÃO DA OBRA DEVERÃO SER IMEDIATAMENTE COMUNICADAS À PROJETA	OBRA: PAVIMENTAÇÃO EM PARALELEPÍPEDO	
PAV. ASFÁLTICO EXISTENTE				NOME: RUA GONÇALVES DIAS - TRECHO A	
PAV. PARALELEPÍPEDO EXISTENTE			2. TODAS AS MEDIDAS EM METROS	TRECHO: Est. 0+0,00 / 21+0,00m	
CANALETA A IMPLANTAR				MUNICÍPIO/LOCAL: CASTELO DO PIAUÍ - ZONA URBANA	
SARJETÃO A IMPLANTAR				EXTENSÃO: 420,00 m LARGURA DO PAVIMENTO: 6,00m	
SENTIDO DAS ÁGUAS				DATA: 02/2024	VISTO:
POSTE				FLS: 01/02	
RN					
CABEÇA DE RUA					
PLACA DE IDENTIFICAÇÃO DE RUAS					

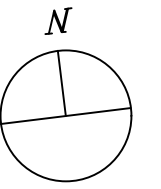

FIM DO TRECHO
LAT: -5.319011°
LONG: -41.562413°

TRECHO B

AVENIDA JOÃO GABRIEL DE BRITO

RUA JOSÉ GUMARães COSTA

RUA JOSÉ GUMARães COSTA

16

17

18

19

20

21

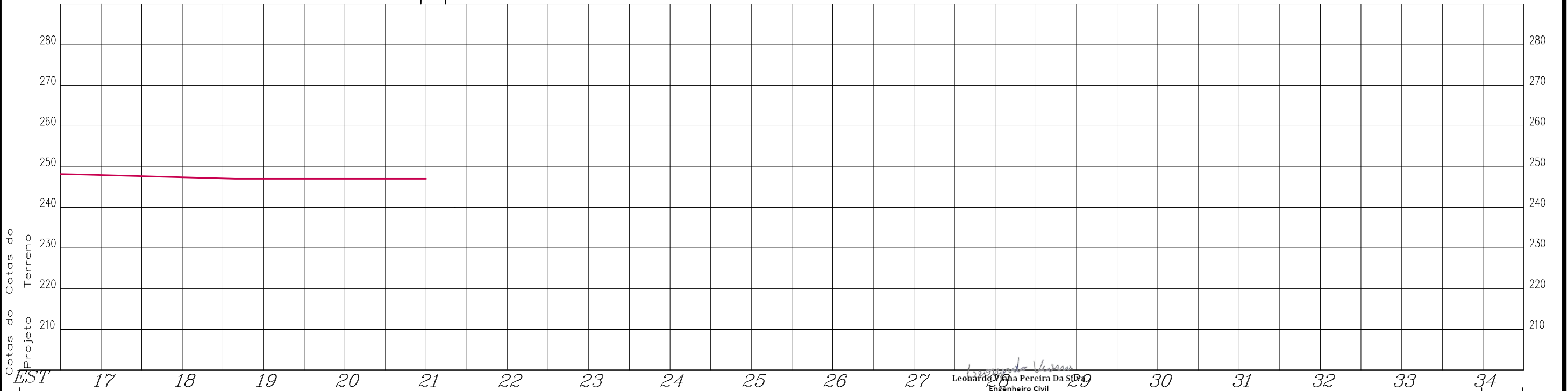

LEGENDA

PAV. PARALELEPÍPEDO A IMPLANTAR	
PAV. ASFÁLTICO EXISTENTE	
PAV. PARALELEPÍPEDO EXISTENTE	
CANALETA A IMPLANTAR	
SARJETÃO A IMPLANTAR	

SENTIDO DAS ÁGUAS	
POSTE	
RN	
CABEÇA DE RUA	
PLACA DE IDENTIFICAÇÃO DE RUAS	

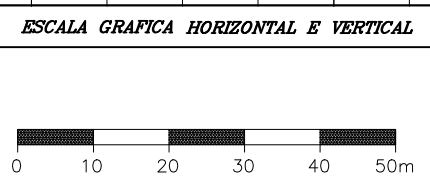

NOTAS

1. EVENTUAIS INTERFERÊNCIAS ENCONTRADAS DURANTE A EXECUÇÃO DA OBRA DEVERÃO SER IMEDIATAMENTE COMUNICADAS À PROJETA
2. TODAS AS MEDIDAS EM METROS

ESTADO DO PIAUÍ
SECRETARIA DE ESTADO DO TURISMO - SETUR

OBRA: PAVIMENTAÇÃO EM PARALELEPÍPEDO
NOME: RUA GONÇALVES DIAS - TRECHO B
TRECHO: Est. 0+0,00 / 21+0,00m
MUNICÍPIO/LOCAL: CASTELO DO PIAUÍ - ZONA URBANA
EXTENSÃO: 420,00 m **LARGURA DO PAVIMENTO:** 6,00m

DATA: 02/2024 **VISTO:**

FLS: 02/02

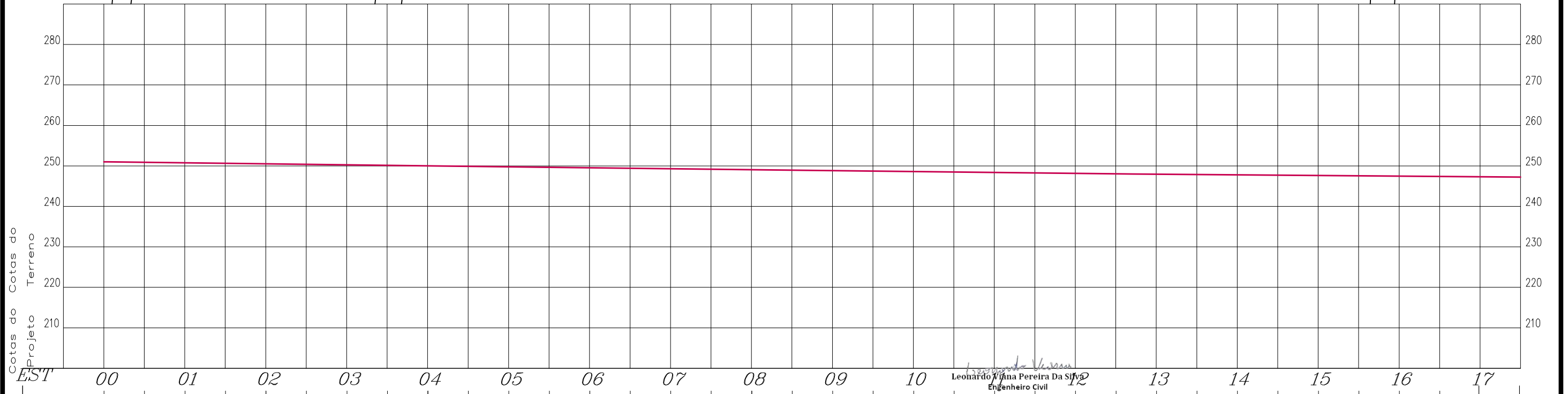
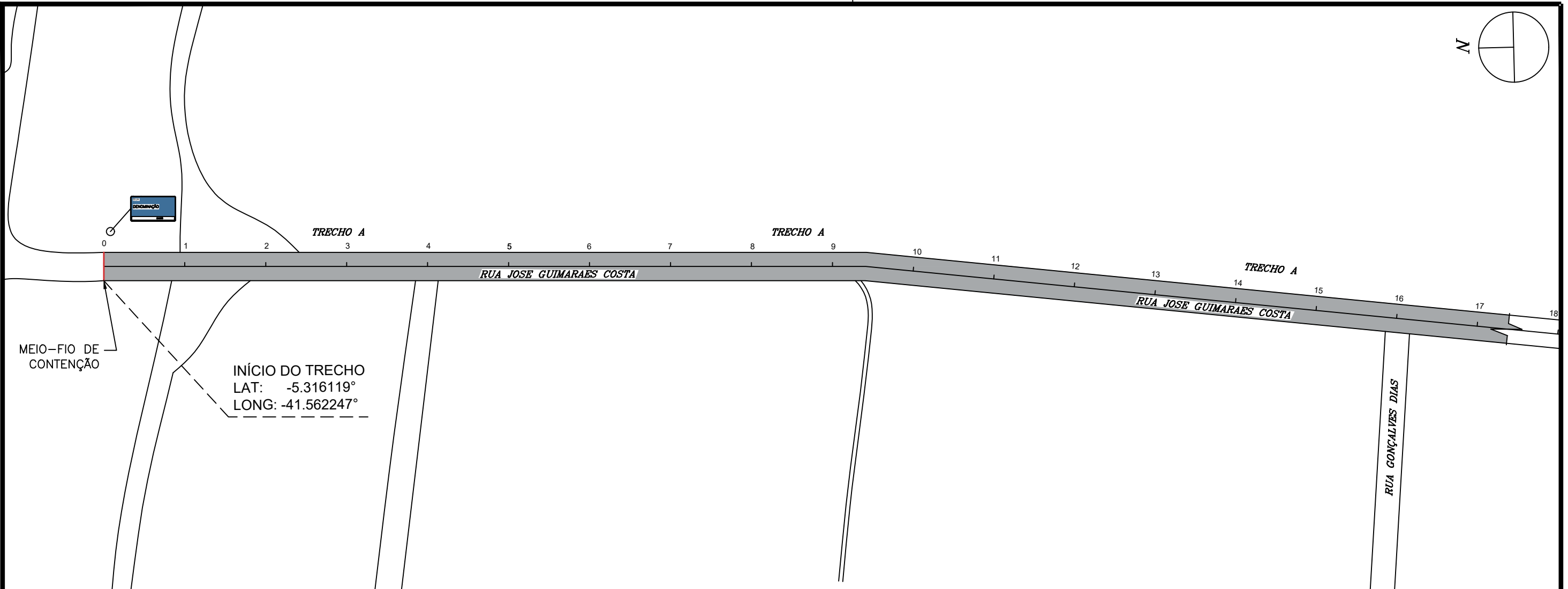
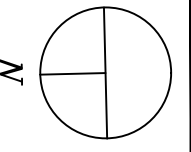

Leonardo Viana Pereira Da Silva
Engenheiro Civil
CREA 1918551240

LEGENDA		ESCALA GRAFICA HORIZONTAL E VERTICAL	NOTAS	ESTADO DO PIAUÍ SECRETARIA DE ESTADO DO TURISMO - SETUR	
PAV. PARALELEPÍPEDO A IMPLANTAR			1. EVENTUAIS INTERFERÊNCIAS ENCONTRADAS DURANTE A EXECUÇÃO DA OBRA DEVERÃO SER IMEDIATAMENTE COMUNICADAS À PROJETA 2. TODAS AS MEDIDAS EM METROS	OBRA: PAVIMENTAÇÃO EM PARALELEPÍPEDO NOME: RUA JOSE GUIMARAES COSTA - TRECHO A TRECHO: Est. 0+0,00 / 19+0,00m MUNICÍPIO/LOCAL: CASTELO DO PIAUI - ZONA URBANA EXTENSÃO: 380,00 m LARGURA DO PAVIMENTO: 7,00m	
PAV. ASFÁLTICO EXISTENTE				SENTIDO DAS ÁGUAS	DATA: 02/2024 VISTO:
PAV. PARALELEPÍPEDO EXISTENTE		POSTE			
CANALETA A IMPLANTAR		RN			
SARJETÃO A IMPLANTAR		CABEÇA DE RUA			
		PLACA DE IDENTIFICAÇÃO DE RUAS			FLS: 01/02

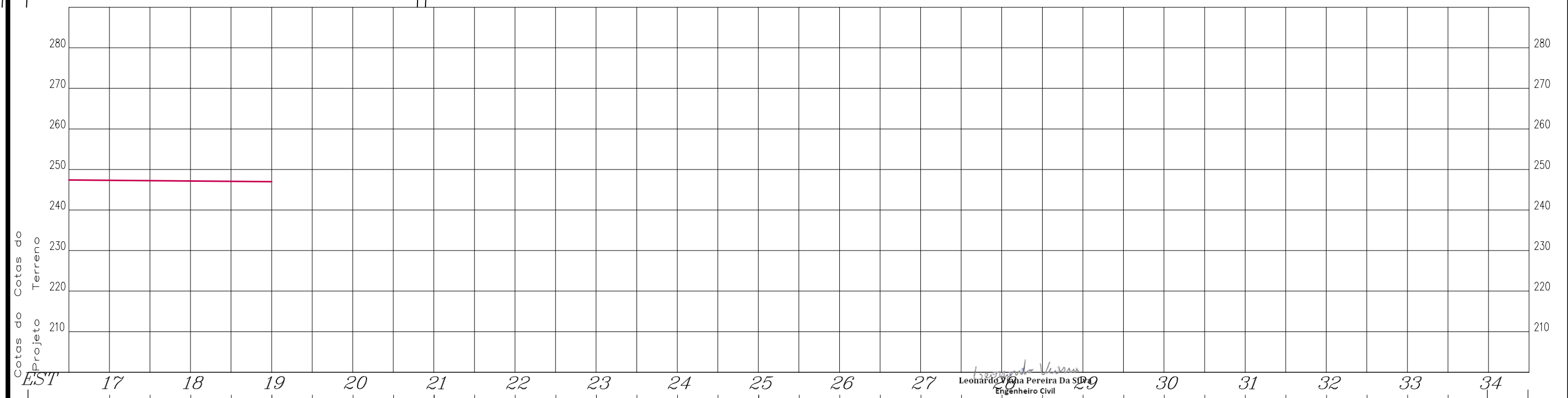
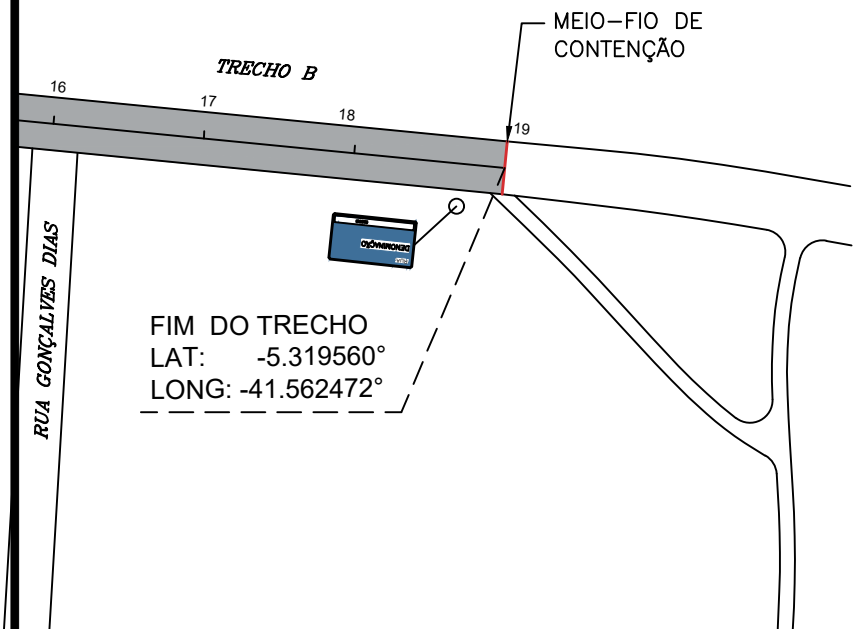
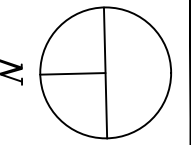

Leonardo Viana Pereira Da Silva
Engenheiro Civil
CREA 19185512-0

LEGENDA		ESCALA GRAFICA HORIZONTAL E VERTICAL	NOTAS	ESTADO DO PIAUÍ SECRETARIA DE ESTADO DO TURISMO - SETUR	
PAV. PARALELEPÍPEDO A IMPLANTAR			1. EVENTUAIS INTERFERÊNCIAS ENCONTRADAS DURANTE A EXECUÇÃO DA OBRA DEVERÃO SER IMEDIATAMENTE COMUNICADAS À PROJETISTA 2. TODAS AS MEDIDAS EM METROS	PAVIMENTAÇÃO EM PARALELEPÍPEDO	
PAV. ASFÁLTICO EXISTENTE				OBRA: RUA JOSE GUIMARAES COSTA - TRECHO B	
PAV. PARALELEPÍPEDO EXISTENTE			TRECHO: Est. 0+0,00 / 19+0,00m	MUNICÍPIO/LOCAL: CASTELO DO PIAUI - ZONA URBANA	
CANALETA A IMPLANTAR			EXTENSÃO: 380,00 m	LARGURA DO PAVIMENTO: 7,00m	
SARJETÃO A IMPLANTAR			DATA: 02/2024	VISTO:	FLS: 02/02
SENTIDO DAS ÁGUAS					
POSTE					
RN					
CABEÇA DE RUA					
PLACA DE IDENTIFICAÇÃO DE RUAS					

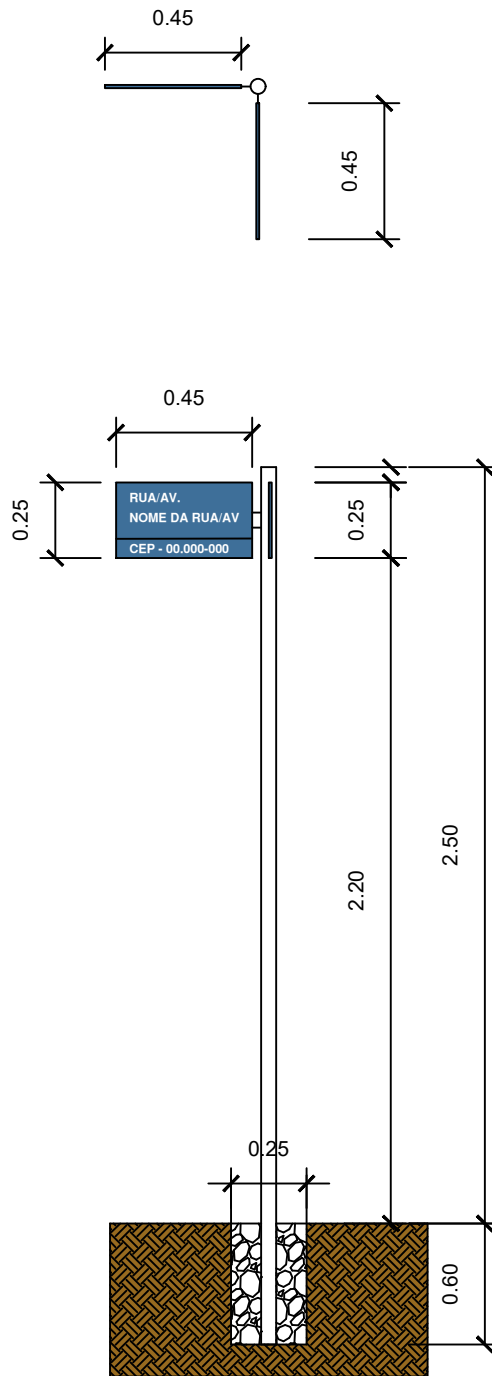

PLACA DE REGULAMENTAÇÃO
ESCALA: 1/25



Orgão:	SECRETARIA DE ESTADO DO TURISMO - SETUR		<i>Leonardo Viana</i> Leonardo Viana Pereira Da Silva Engenheiro Civil CREA 1918381240
Obra:	PAVIMENTAÇÃO PARALELEPÍPEDO EM CASTELO DO PIAUI		
Desenho:	PLACA DE IDENTIFICAÇÃO DE RUAS		
Data:	FEVEREIRO/2024	Escala:	1/25
		Prancha:	1/1

MEIO-FIO DE CONCRETO MFC 05

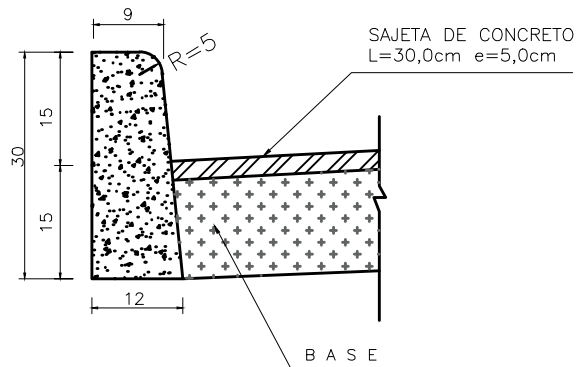

CONSUMOS MÉDIOS		UMK
ESCAVAÇÃO	≤ 0,05m ³ /m	
CONCRETO fck ≥ 11 MPa	0,034m ³ /m	
FORMAS DE MADEIRA COMUM	0,63 m ² /m	

SARJETA DE CONCRETO E MEIO-FIO
ESCALA: 1/10



Orgão:	SECRETARIA DE ESTADO DO TURISMO - SETUR	
Obra:	PAVIMENTAÇÃO PARALELEPÍPEDO EM CASTELO DO PIAUI	
Desenho:	SARJETA DE CONCRETO E MEIO-FIO	
Data:	FEVEREIRO/2024	Escala:
		1/10
		Prancha:
		1/1

Leonardo Viana
Leonardo Viana Pereira Da Silva
Engenheiro Civil
CREA 1918381240

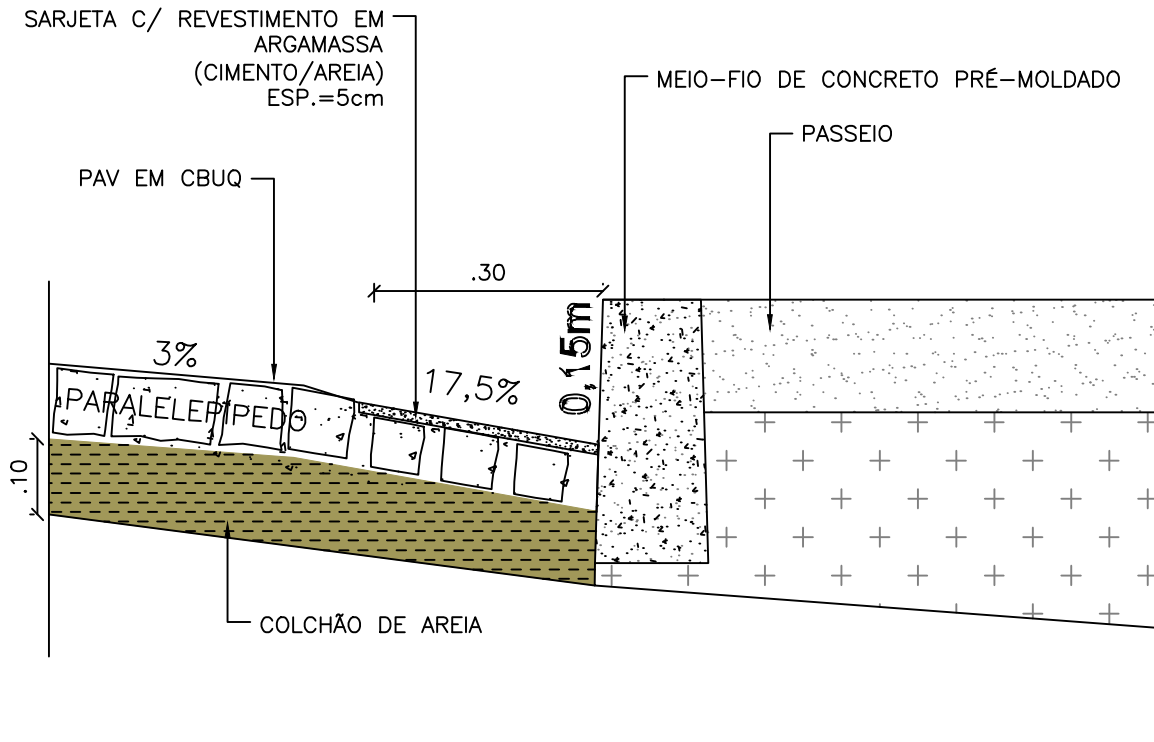

DETALHE SARJETA
ESCALA: 1/10

	Orgão:	SECRETARIA DE ESTADO DO TURISMO - SETUR		
	Obra:	PAVIMENTAÇÃO PARALELEPÍPEDO EM CASTELO DO PIAUI		
	Desenho:	DETALHE SARJETA		
	Data:	FEVEREIRO/2024	Escala:	1/10
			Prancha:	1/1

Leonardo Viana
Leonardo Viana Pereira Da Silva
Engenheiro Civil
CREA 1918381240

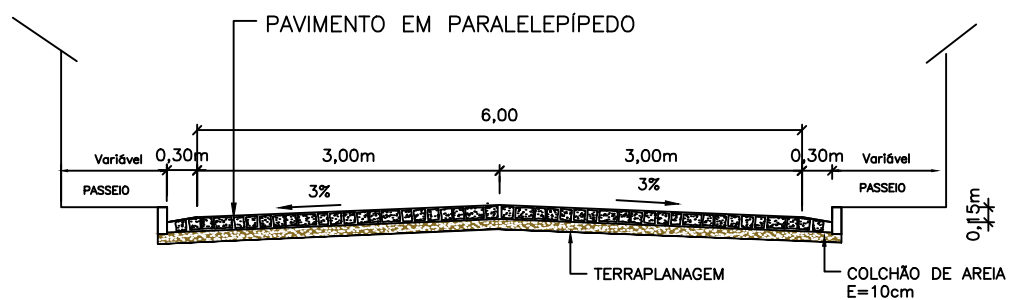

RUA GONÇALVES DIAS

ESCALA: 1/75



Orgão:	SECRETARIA DE ESTADO DO TURISMO - SETUR	
Obra:	PAVIMENTAÇÃO PARALELEPÍPEDO EM CASTELO DO PIAUI	
Desenho:	SEÇÃO TIPO DE PAVIMENTAÇÃO	
Data:	FEVEREIRO/2024	Escala:
		1/75
		Prancha:
		1/2

Leonardo Viana
Leonardo Viana Pereira Da Silva
Engenheiro Civil
CREA 1918381240

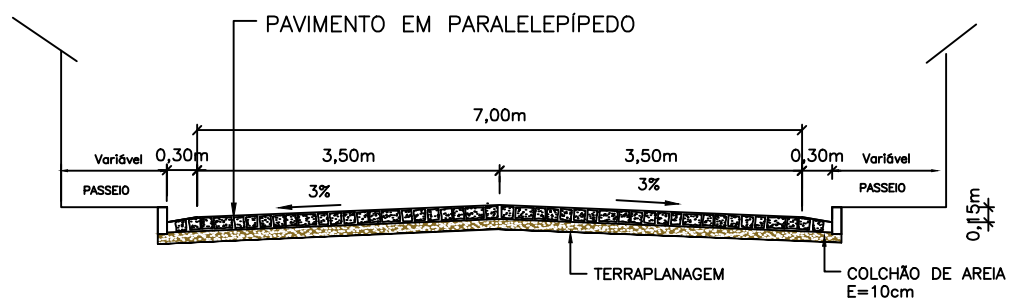

RUA JOSE GUIMARAES COSTA
 ESCALA: 1/75



Orgão:	SECRETARIA DE ESTADO DO TURISMO - SETUR	
Obra:	PAVIMENTAÇÃO PARALELEPÍPEDO EM CASTELO DO PIAUI	
Desenho:	SEÇÃO TIPO DE PAVIMENTAÇÃO	
Data:	Escala:	Prancha:
FEVEREIRO/2024	1/75	2/2

Leonardo Viana
 Leonardo Viana Pereira Da Silva
 Engenheiro Civil
 CREA 1918381240

11.0 – ART

Leonardo Viana Pereira Da Silva
Engenheiro Civil
CREA 1918381240



Anotação de Responsabilidade Técnica - ART
Lei nº 6.496, de 7 de dezembro de 1977
Conselho Regional de Engenharia e Agronomia do Piauí

CREA-PI**ART de Obra ou Serviço
1920240014164**

1. Responsável Técnico

LEONARDO VIANA PEREIRA DA SILVATítulo profissional: **Engenheiro Civil**RNP **1918381240**Registro **34901**

2. Dados do Contrato

Contratante: **SECRETARIA DE ESTADO DO TURISMO (SETUR)**CPF/CNPJ: **08783132000149**Logradouro: **AVENIDA MARECHAL CASTELO BRANCO**Nº: **1275**Complemento: **CENTRO DE CONVENÇÕES 2 ANDAR**Bairro: **PORENQUANTO**Cidade: **TERESINA**UF: **PI**CEP: **64002-830**Contrato: **Sem número** celebrado em **22/06/2023**

Vinculado à ART:

Valor: R\$ **4.500,00**

Tipo de Contratante:

PESSOA JURÍDICA DE DIREITO PÚBLICO

Ação Institucional:

3. Dados da Obra/Serviço

Logradouro: **DIVERSAS RUAS**Nº: **S/N**

Complemento:

Bairro:

Cidade: **CASTELO DO PIAUÍ**UF: **PI**CEP: **64340-000**Data de Início: **23/02/2024** Previsão de Término: **23/05/2024**Coordenadas Geográficas: **-5.318608, -41.566167**Finalidade: **INFRA-ESTRUTURA**

Código:

Proprietário **SECRETARIA DO ESTADO DO TURISMO (SETUR)**CPF/CNPJ: **08783132000149**

4. Atividade Técnica

ELABORAÇÃO**Quantidade****Unidade**

ELABORAÇÃO DE ORÇAMENTO DE PAVIMENTAÇÃO EM PARALELEPÍEDO PARA VIAS URBANAS

5180.0000

metro quadrado

ESPECIFICAÇÃO DE PAVIMENTAÇÃO EM PARALELEPÍEDO PARA VIAS URBANAS

5180.0000

metro quadrado

PROJETO DE PAVIMENTAÇÃO EM PARALELEPÍEDO PARA VIAS URBANAS

5180.0000

metro quadrado

Após a conclusão das atividades técnicas o profissional deverá proceder a baixa desta ART

5. Observações

PROJETO, ESPECIFICAÇÕES E ORÇAMENTO DE 5.180,00M² DE CALÇAMENTO EM CASTELO DO PIAUI

6. Declarações

Acessibilidade: Declaro que as regras de acessibilidade previstas nas normas técnicas da ABNT, na legislação específica e no Decreto nº 5.296, de 2 de dezembro de 2004, não se aplicam às atividades profissionais acima relacionadas.

7. Entidade de Classe

Nenhuma

8. Assinaturas

Declaro serem verdadeiras as informações

Local

Data

LEONARDO VIANA PEREIRA DA SILVA - CPF: 05508322388

SECRETARIA DE ESTADO DO TURISMO (SETUR) - CPF/CNPJ: 08783132000149

9. Informações

- A ART é válida somente quando quitada, mediante apresentação do comprovante do pagamento ou conferência no site do Crea-PI.
- A autenticidade deste documento pode ser verificada no site www.crea-pi.org.br ou www.confea.org.br
- A guarda da via assinada da ART será de responsabilidade do profissional e do contratante com o objetivo de documentar o vínculo contratual.

Leonardo Viana
Leonardo Viana Pereira Da Silva
Engenheiro Civil
CREA 1918381240



www.crea-pi.org.br art@crea-pi.org.br
tel: (86)2107-9292

Valor ART: R\$ **99,64**Registrada em **27/02/2024**Valor Pago: **99,64**Nosso Número: **8201508855**

Baixada em: